

Genie®

A TEREX BRAND

Käyttöopas

Sarjanumerot

GS™-1530/32

GS™-1930/32

GS™-1932 XH

GS™-2032

GS™-2632

GS™-3232

GS™-2046

GS™-2646

GS™-2646 XH

GS™-3246

GS™-3246 XH

GS™-4046

alkaen GS30P-200101
alkaen GS32P-200101
alkaen GS46P-200101
alkaen GS30D-40101
alkaen GS32D-10101
alkaen GS46D-20101

CE

ja
huoltotiedot

Alkuperäisten ohjeiden kääri
Eleventh Edition
Third Printing
Part No. 1307633FIGT

Manufacturer:

Terex South Dakota, Inc.
500 Oakwood Road
Watertown, SD 57201, USA

Terex (Changzhou) Machinery Co., Ltd.
No 139, Hanjiang Road
Xinbei District
Changzhou City
Jiangsu Province
China

Authorized representative:

Genie Industries B. V.
Boekerman 5
4751 XK OUD GASTEL
The Netherlands

Sisältö

| | |
|---|----|
| Johdanto | 1 |
| Symboleiden ja vaarakuvien määritelmät..... | 6 |
| Yleinen turvallisuus | 9 |
| Henkilöturvallisuus | 18 |
| Työskentelyalueen turvallisuus..... | 19 |
| Selite | 27 |
| Ohjauslaitteet..... | 30 |
| Tarkistukset..... | 34 |
| Käyttöohjeet | 54 |
| Kuljetus ja nostaminen..... | 71 |
| Huolto..... | 76 |
| Tekniset tiedot..... | 78 |

Copyright © 1997 Terex Corporation

11. laitos: 3. painos, Maaliskuu 2022

Genie on Terex South Dakota, Inc:n rekisteröity tavaramerkki
Yhdysvalloissa ja useissa muissa maissa. "GS" on
Terex South Dakota, Inc:n tavaramerkki.

CE Täyttää EC-direktiivin 2006/42/EY vaatimukset
Katso EY-vaatimustenmukaisuusvakuutus

Genie
A TEREX BRAND

GS™-30 • GS™-32 • GS™-46

Osanro 1307633FIGT

Johdanto

Tietoja tästä käyttöoppaasta

Kiitos, että valitsitte Genien käyttöönne. Turvallisuus on meille ensiarvoisen tärkeää, ja sen takaa yhteistyö. Tämä opas on käyttöopas ja päivittäisen kunnossapidon opas Genie-koneen käyttäjälle.

Tämä opas on oleellinen osa konetta, ja se tulee säilyttää aina koneessa. Saat tarvittaessa lisätietoja Genieltä.

Tuotteen tunnistetiedot

Koneen sarjanumero on tunnuskilpi.

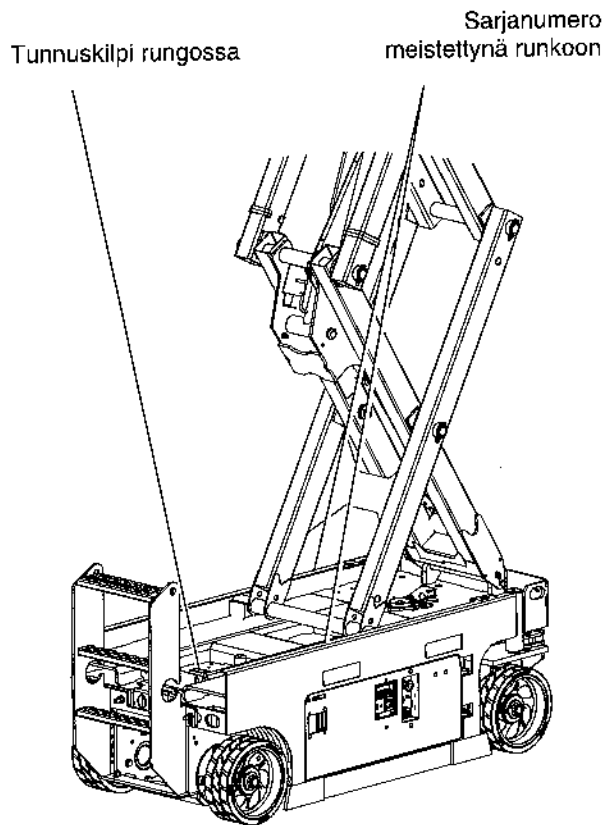

Käyttötarkoitus ja perehdytysopas

Kone on tarkoitettu käytettäväksi henkilöiden ja työkalujen sekä materiaalien nostamiseen. Ennen koneen käyttämistä on käyttäjän vastuulla lukea huolellisesti tämä perehdytysopas.

- Kunkin henkilön on oltava koulutettu käyttämään liikkuvaa nostinkoria (MEWP).
- MEWP-laitteeseen perehdyttäminen on annettava kullekin henkilölle, joka on valtuutettu, pätevä ja koulutettu.
- Ainoastaan koulutetut ja valtuutetut henkilöt saavat käyttää tätä konetta.
- Käyttäjän vastuulla on tutustua huolellisesti käyttöoppaassa oleviin valmistajan ohjeisiin ja turvamääräyksiin ja noudattaa niitä.
- Käyttöopas on sen säilytyslokerossa korissa.
- Tuotteen erityisiä käyttökohteita varten katso kohta **Yhteydenotto valmistajaan**.

Genie
A TOWER BRAND

Johdanto

Korin ohjauslaitteiden symbolit ja niihin liittyvät koneen liikkeet:



Nostotoiminnon käyttöpainike



Ajotoiminnon käyttöpainike



Tukijalkatoiminnon painike



Kori ylös/alas (nostotoiminto valittuna)



Ajo eteen/taakse (ajotoiminto valittuna)



Ohjaus oikealle/vasemmalle (ajotoiminto valittuna)



Käyttöalue, sisätilan käyttöpainike



Käyttöalue, ulkotilan käyttöpainike

Vaunun ohjauslaitteiden symbolit ja niihin liittyvät koneen liikkeet:



Nostotoiminnon käyttöpainike



Korin nosto-/laskupainike

Sekvenssitoinnot ja liike:

- Ajo ja ohjaus.

Lukitut toiminnot:

- Korotettu ajonopeus.
- Korotettu ajonopeus ei-vaakasuorassa tilassa.
- Kaikki korin ja vaunun ohjauslaitteet.

Käyttörajoitukset:

- Kone on tarkoitettu käytettäväksi henkilöiden ja työkalujen sekä materiaalien nostamiseen.
- Älä nosta koria, ellei kone ole tukevalla ja vaakasuoralla alustalla.

Johdanto

Tiedotteiden jakelu ja vaatimustenmukaisuus

Tuotteiden käyttäjien turvallisuus on Genielle erittäin tärkeää. Genie viestii erilaisilla tiedotteilla tärkeistä turvallisuus- ja tuotetiedoista jälleenmyyjille ja koneiden omistajille.

Tiedotteiden sisältö liittyy mallimerkinnällä ja sarjanumerolla ilmoitettuihin koneisiin.

Tiedotteiden jakelu perustuu viimeisimpään omistajatietoon ja liittyvään jälleenmyyjään, joten on tärkeää, että rekisteröit koneesi ja pidät yhteystietosi ajan tasalla.

Käyttäjien turvallisuuden ja koneen luotettavan toiminnan varmistamiseksi noudata tiedotteessa annettuja toimintaohjeita.

Lue konettasi koskevat tiedotteet osoitteessa www.genielift.com.

Yhteydenotto valmistajaan

Joskus voi olla tarvetta ottaa Genieen yhteyttä. Kun otat yhteyttä, ilmoita koneen mallinumero ja sarjanumero sekä nimesi ja yhteystietosi. Ota Genieen yhteyttä ainakin seuraavissa tapauksissa:

Onnettomuuksien raportointi

Tuotteen käyttökohteisiin ja turvallisuuteen liittyvät kysymykset

Standardit ja vaatimustenmukaisuustiedot

Omistajan muuttuneet tiedot, kuten omistajan vaihtuminen tai yhteystietojen muuttuminen. Katso alla kohta Omistussuhteen muutos.

Koneen omistussuhteen muutos

Omistajatietojen päivittämisellä varmistat, että saat konettasi koskevia, tärkeitä turvallisuuteen, kunnossapitoon ja käyttöön liittyviä tietoja.

Rekisteröi koneesi osoitteessa www.genielift.com tai soittamalla numeroon 1-800-536-1800.

Johdanto



Vaara

Tämän oppaan ohjeiden ja turvamääräysten noudattamatta jättäminen voi aiheuttaa kuoleman tai vakavan vamman.

Turvamerkintöjen kunnon varmistaminen

Vaihda puuttuvat ja vialliset turvamerkinnot uusiin. Huolehdi aina koneenkäyttäjän turvallisuudesta. Puhdista turvamerkinnot miedolla saippuavedellä. Älä käytä liuotinpohjaisia puhdistusaineita, koska ne voivat vaurioittaa kylttien materiaalia.

Ennen koneen käyttämistä:

- Opettele tämän oppaan mukaiset koneen turvallisen käytön periaatteet ja harjoittele niitä.
 - 1 Vältä vaaratilanteita.
Tutustu huolellisesti turvamääräyksiin, ennen kuin siirryt seuraavaan lukuun.
 - 2 Tee aina käyttöä edeltävä tarkistus.
 - 3 Tee aina toimintotestit ennen käyttöä.
 - 4 Tarkista työskentelyalue.
 - 5 Käytä konetta vain sen käyttötarkoituksen mukaisesti.
- Tutustu huolellisesti valmistajan ohjeisiin ja turvamääräyksiin eli turvaoppaaseen ja käyttöoppaaseen sekä koneen kyltteihin ja noudata niitä.
- Tutustu huolellisesti työn teettäjän turvamääräyksiin ja työkohteen säännöksiin ja noudata niitä.
- Tutustu huolellisesti soveltuvaan lainsäädäntöön ja noudata sitä.
- Hanki koulutus koneen turvallista käyttöä varten.

Johdanto

Vaaraluokitus

Koneen kylteissä käytetään symboleita, värikoodausta ja merkkisanoja ilmaisemaan seuraavat:



Turvavaroitussymboli – varoittaa mahdollisesta henkilövahingon vaarasta. Noudata kaikkia tämän symbolin jälkeen olevia turvaohjeita henkilövahinkojen tai kuoleman välttämiseksi.



Osoittaa uhkaavaa vaaratilannetta, joka aiheuttaa kuoleman tai vakavan vamman, jos sitä ei pystytä välttämään.



Osoittaa uhkaavaa vaaratilannetta, joka voi aiheuttaa kuoleman tai vakavan vamman, jos sitä ei pystytä välttämään.

















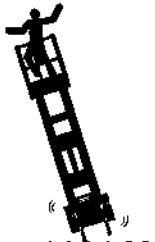

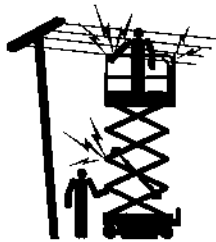

Osoittaa uhkaavaa vaaratilannetta, joka voi aiheuttaa vähäisen tai kohtuullisen vamman, jos sitä ei pystytä välttämään.



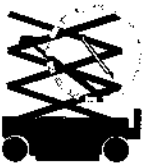
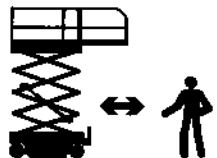









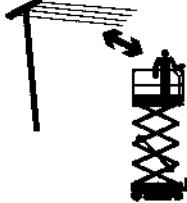

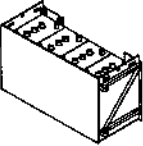
Osoittaa omaisuusvahinkoon liittyvän ilmoituksen.

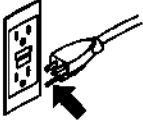

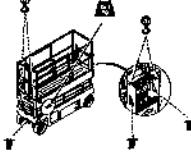







Symboleiden ja vaarakuvien määritelmät

| | | | | |
|---|---|---|--|---|
|  |  |  |  |  |
| Lue käyttöopas | Lue huolto-opas | Puristumisvaara | Puristumisvaara | Törmäysvaara |
|  |  |  |  |  |
| Kaatumisvaara | Kaatumisvaara | Kaatumisvaara | Kaatumisvaara | Sähköiskun vaara |
|  |  |  |  |  |
| Sähköiskun vaara | Räjähdysvaara | Palovaara | Palovammojen vaara | Ihovammojen vaara |
|  |  |  |  |  |
| Kytke turvavarsi | Älä koske liikkuviin osiin | Älä koske tukijalkoihin ja renkaisiin | Siirrä kone tasaiselle alustalle | Sulje rungon kotelo |

Symboleiden ja vaarakuvien määritelmät

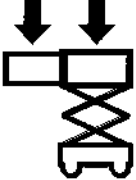
| | | | | |
|--|--|--|--|--|
|  |  |  |  |  |
| Laske kori. | Älä aseta konetta paikkaan, jossa sitä ei saa vaakaasuoraan tukijalkojen avulla | Säilytä tarvittava etäisyys | Ainoastaan koulutetut ja valtuutetut henkilöt saavat käyttää | Etsi vuotoja pahvin- tai paperinpalan avulla |
|  |  |  |  |  |
| Akkuja käytetään vastapainona | Kiilaa pyörät | Tupakointi kielletty | Ainoastaan maadoitettu 3-johdin | Vaihda vaurioituneet johdot ja kaapelit |
|  |  |  |  |  |
| Pyöräkuorma | Nosto- & kiinnitysohjeet | Nostokohta | Valjaiden kiinnityspiste | Tuulen nopeus |

Symboleiden ja vaarakuvien määritelmät

| | | | | |
|---|---|---|--|---|
|  |  |  |  |  |
| Kiinnityspiste | Vapauta jarrut | Kytke jarru | Korin ilmansyötön paine | Korin virransyötön jännite |
|  |  |  |  |  |
| Enimmäiskapasiteetti | | Sisäkäyttö | Ulkokäyttö | Manuaalinen voima |
|  | | | | |
| Korin ylikuorma | | | | |

Yleinen turvallisuus

GS-1530, GS-1532, GS-1930, GS-1932, GS-1932 XH

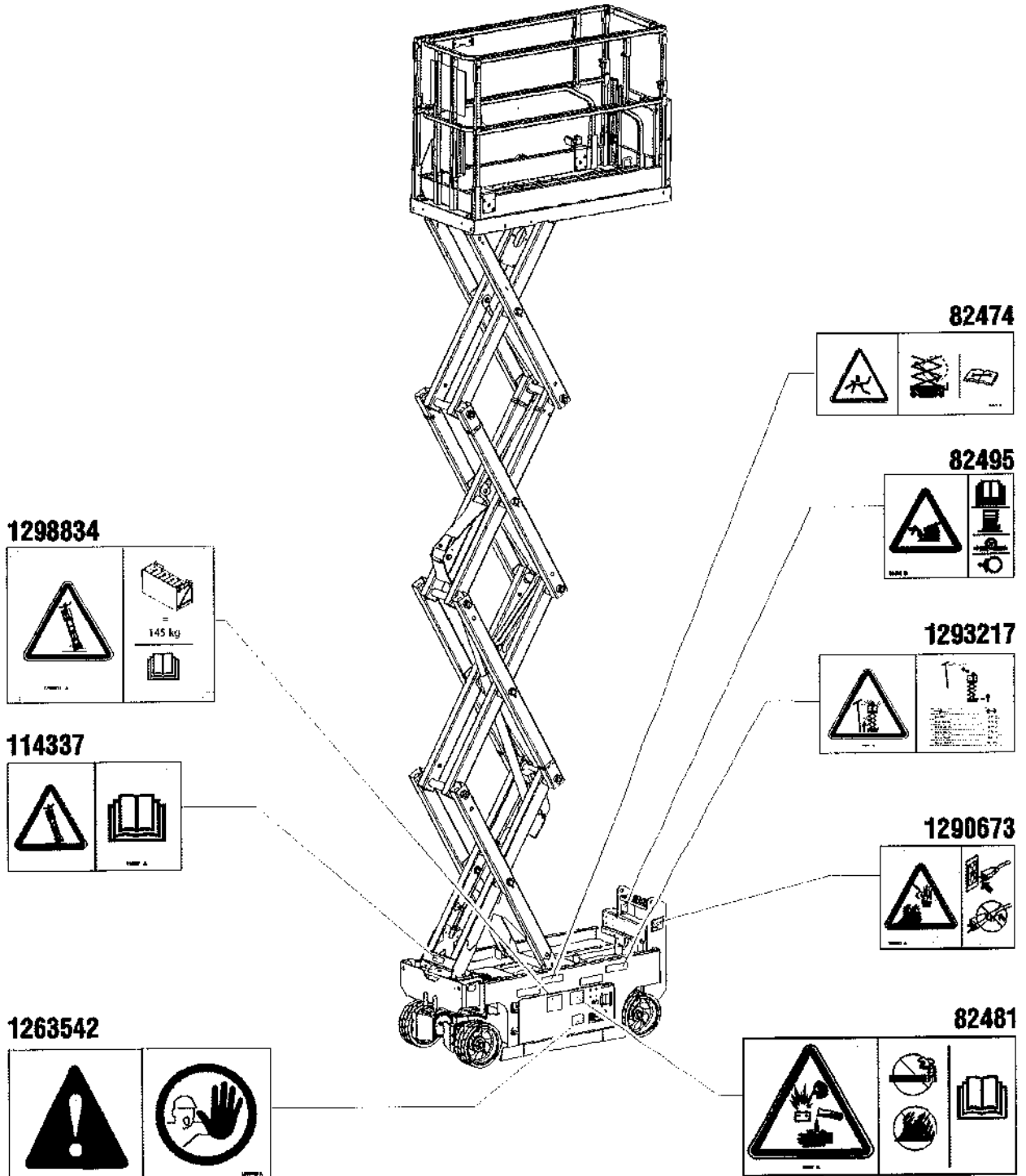

Yleinen turvallisuus

GS-1530, GS-1532, GS-1930, GS-1932, GS-1932 XH

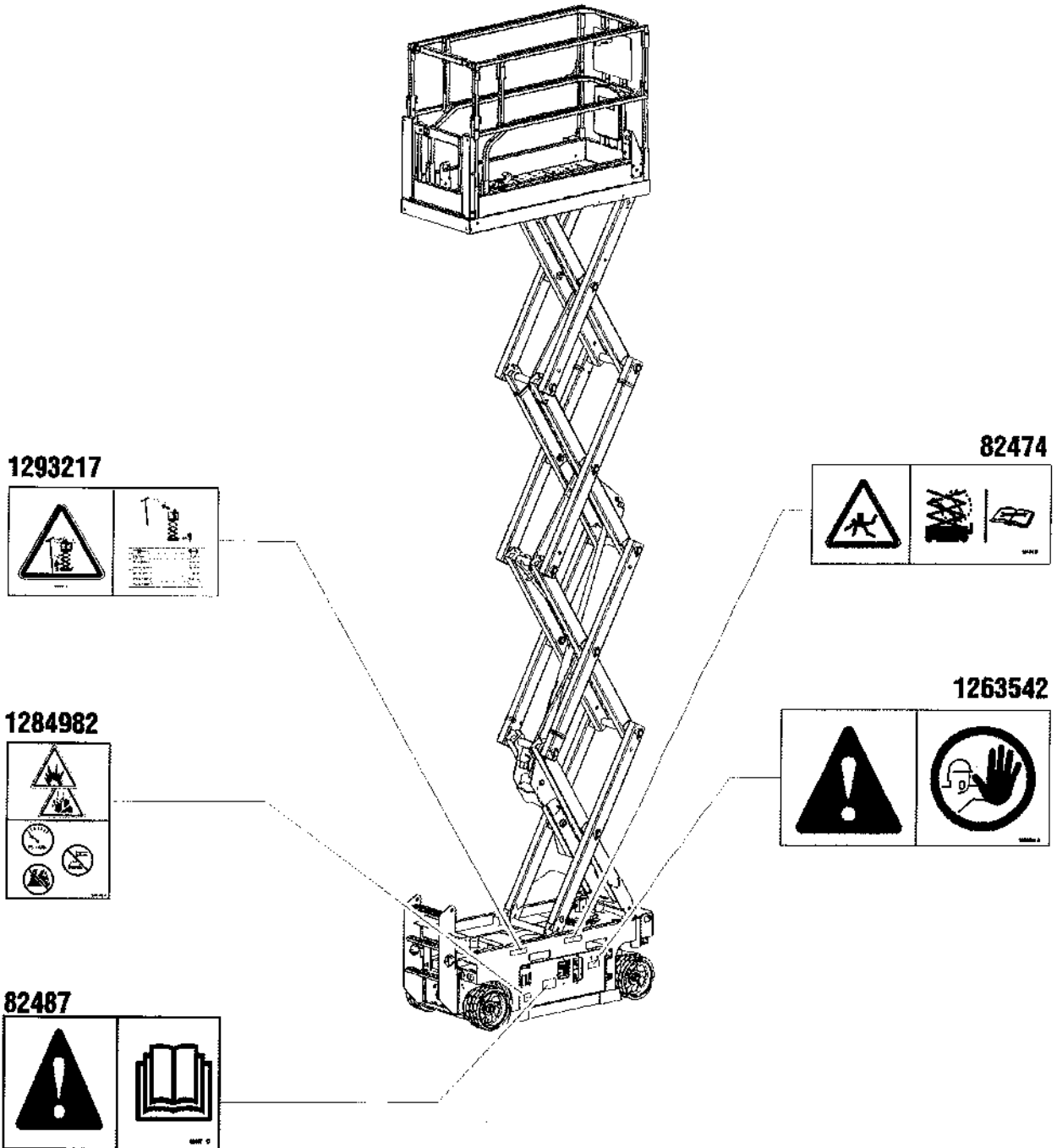

Genie
A TEREX BRAND

Yleinen turvallisuus

GS-1530, GS-1532, GS-1930, GS-1932, GS-1932 XH

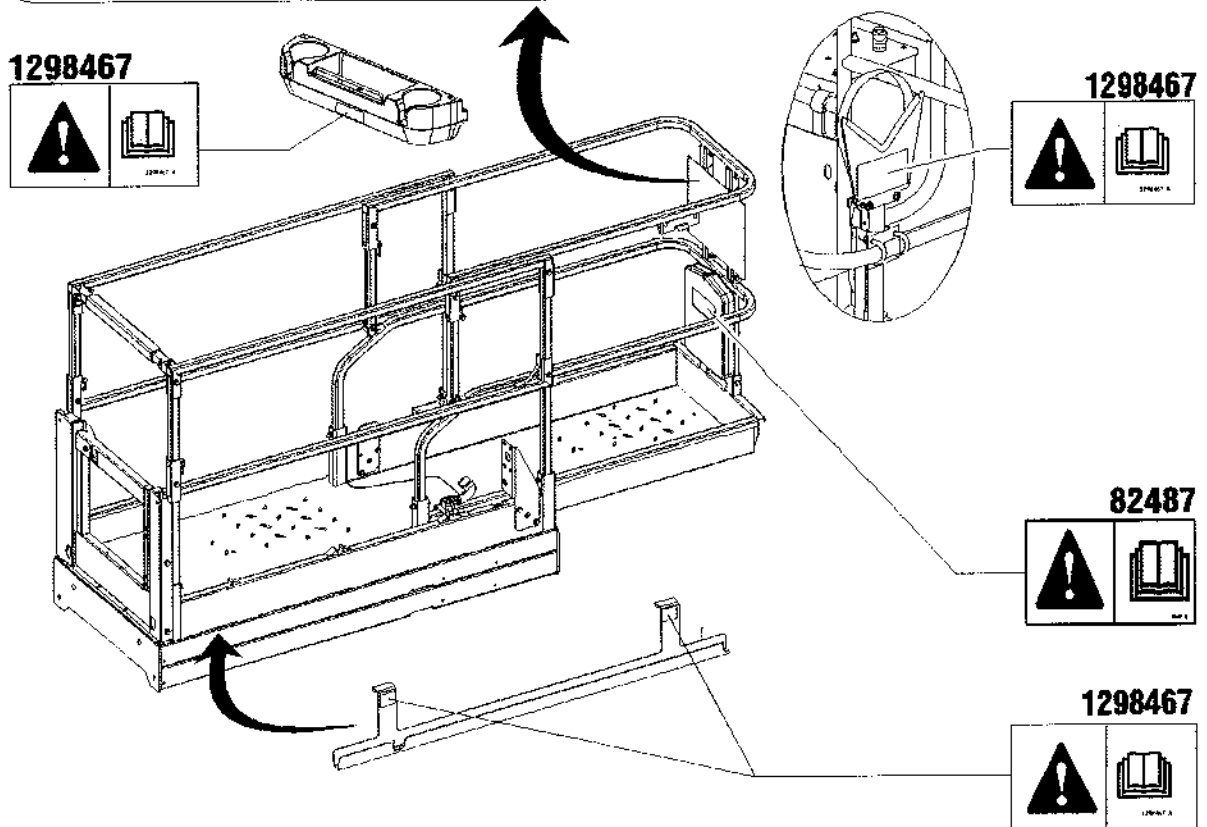
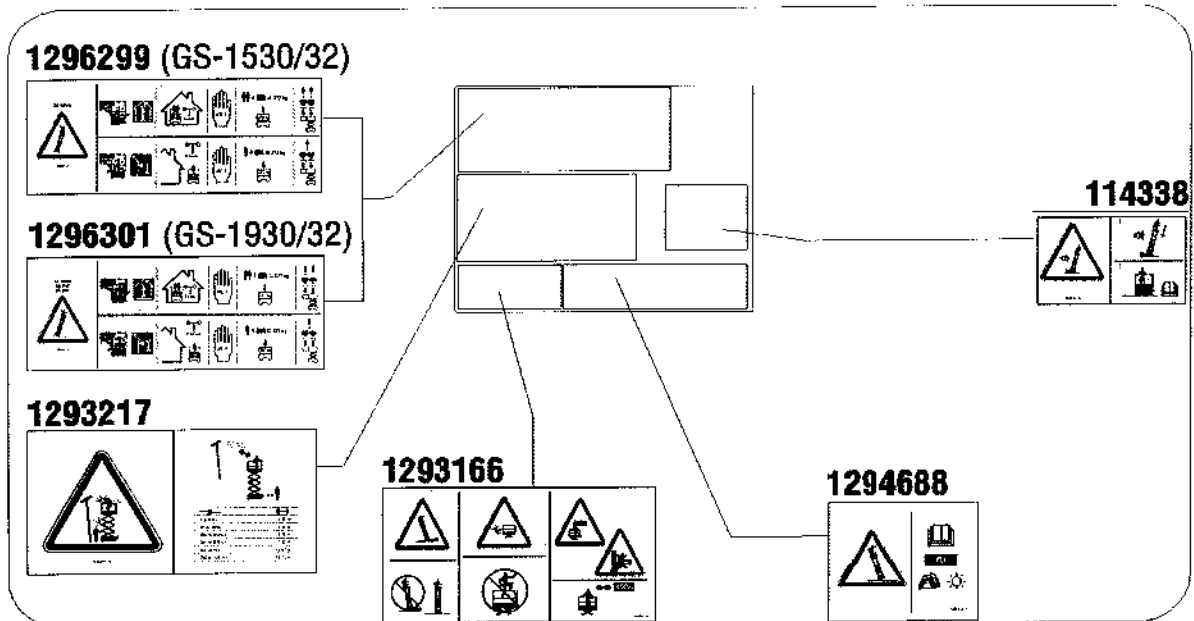

Yleinen turvallisuus

GS-2032, GS-2632, GS-3232

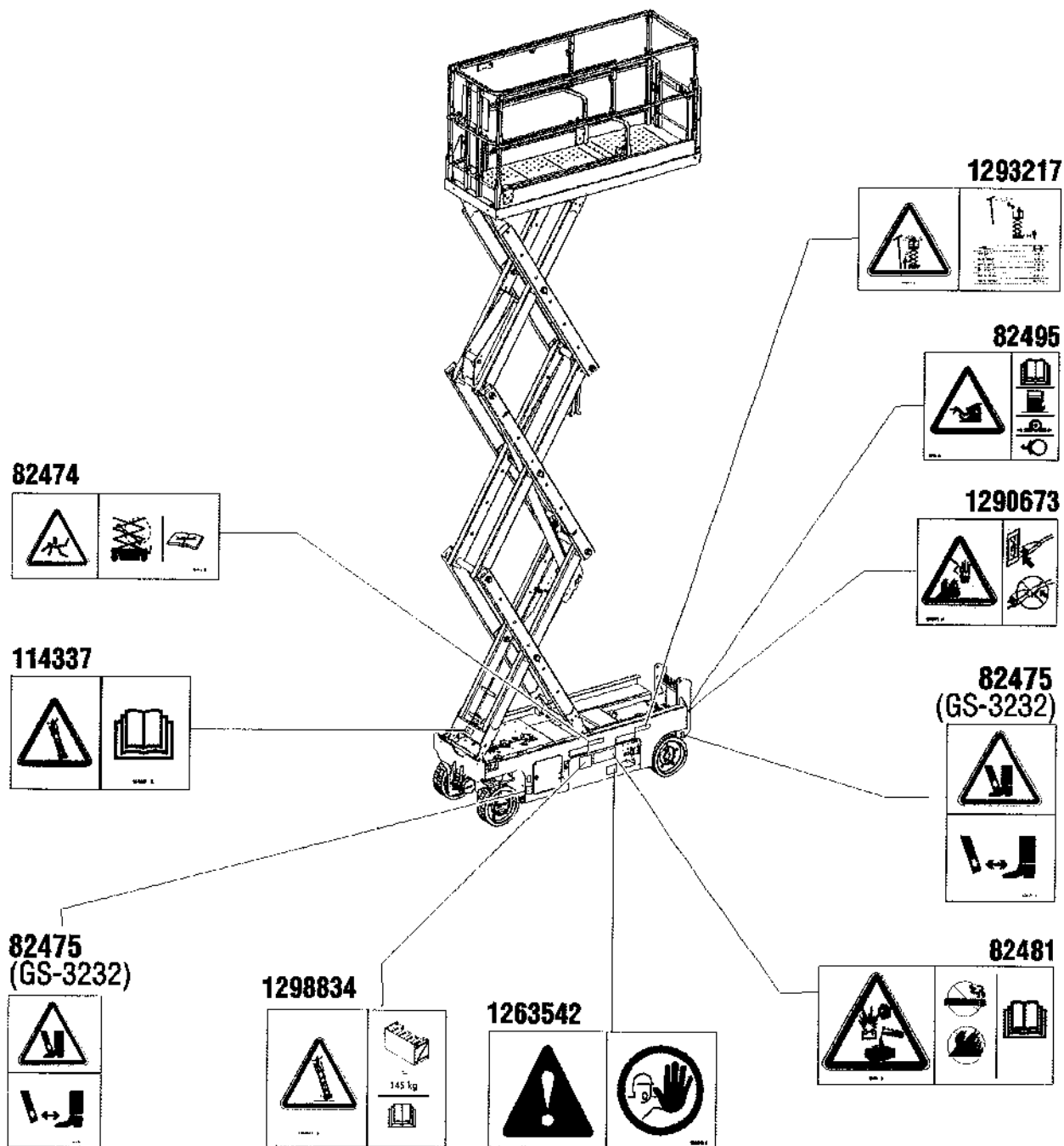

Yleinen turvallisuus

GS-2032, GS-2632, GS-3232

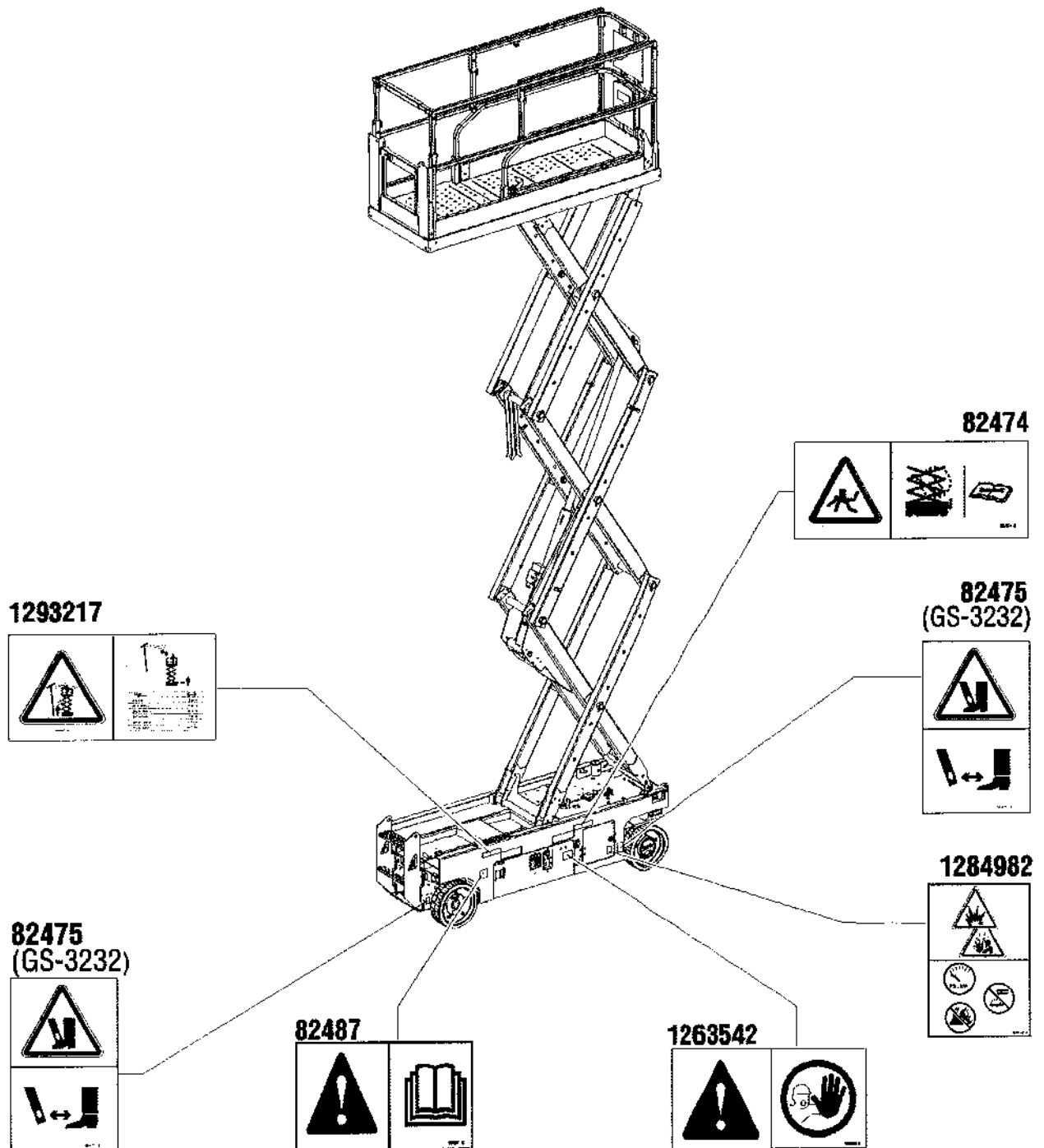

Genie
A TORCO BRAND

Yleinen turvallisuus

GS-2032, GS-2632, GS-3232

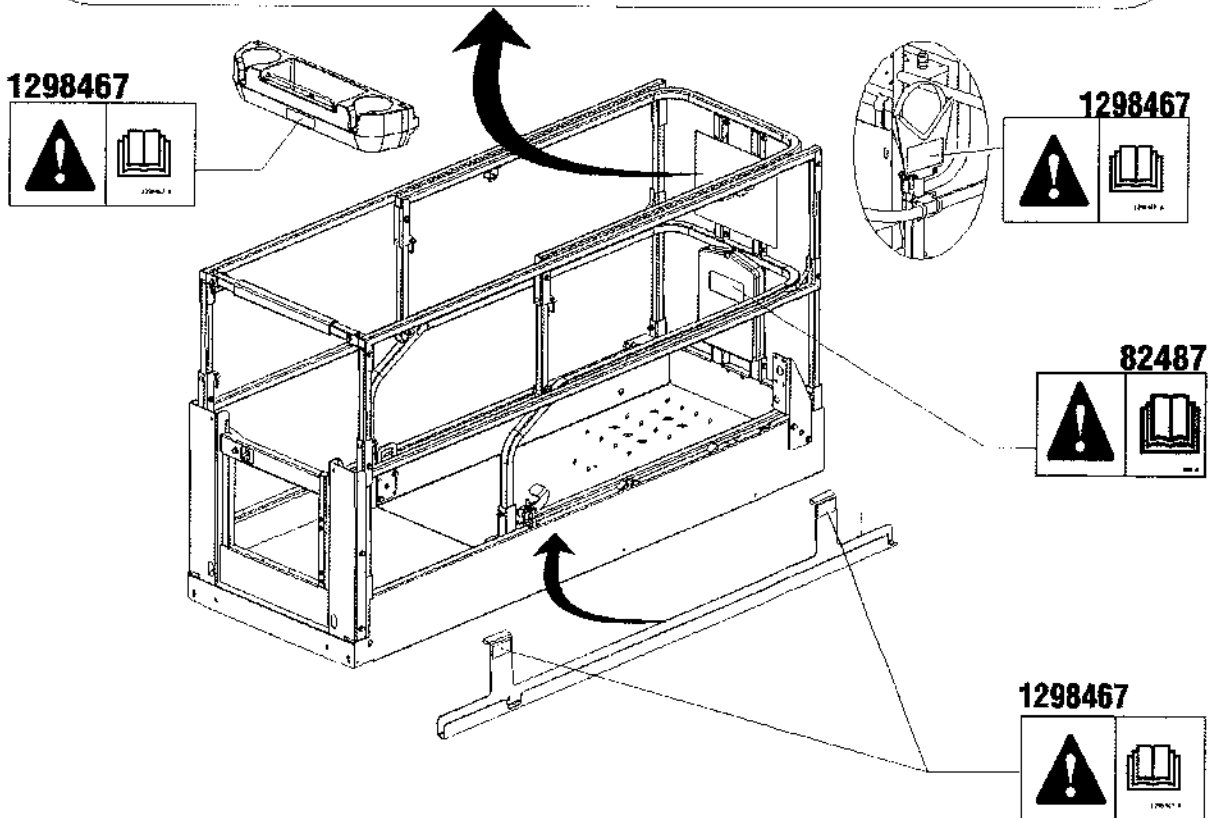
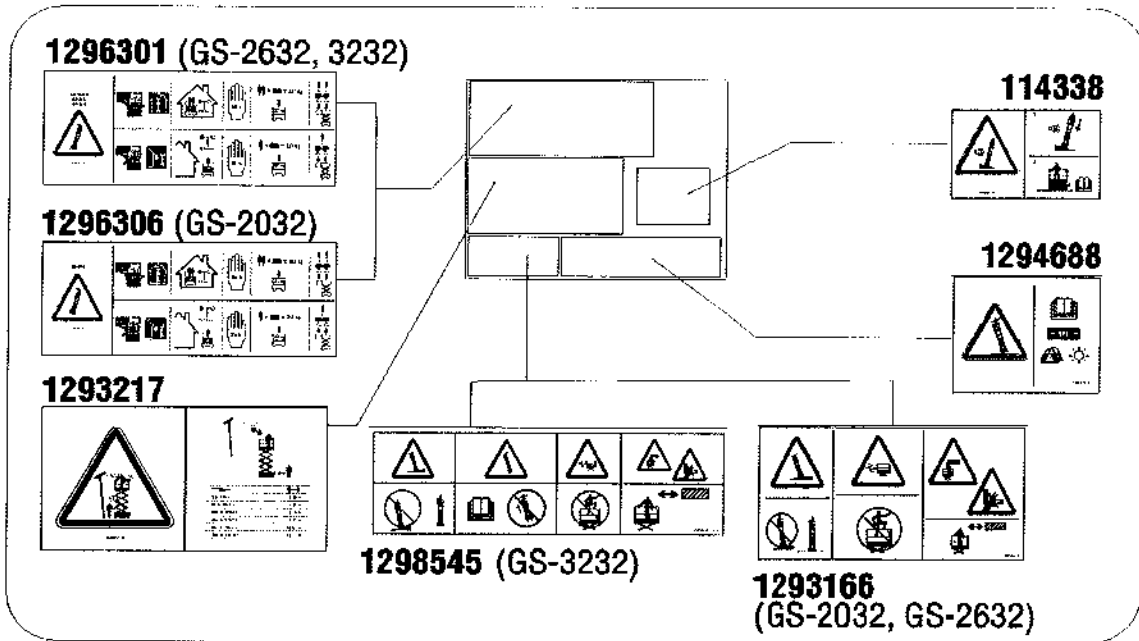

Yleinen turvallisuus

GS-2046, GS-2646, GS-2646XH, GS-3246, GS-3246 XH, GS-4046

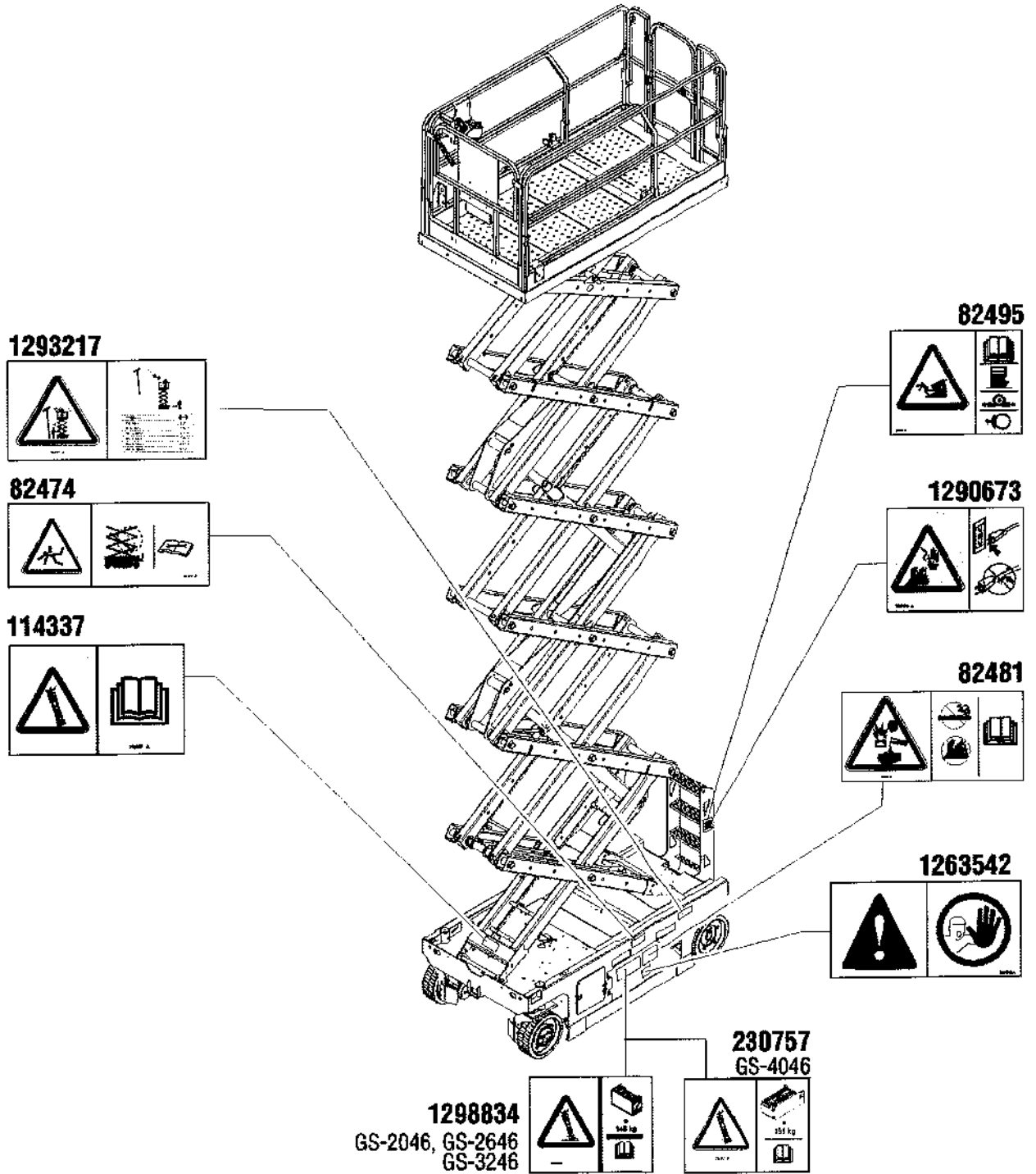

Yleinen turvallisuus

GS-2046, GS-2646, GS-2646XH, GS-3246, GS-3246 XH, GS-4046

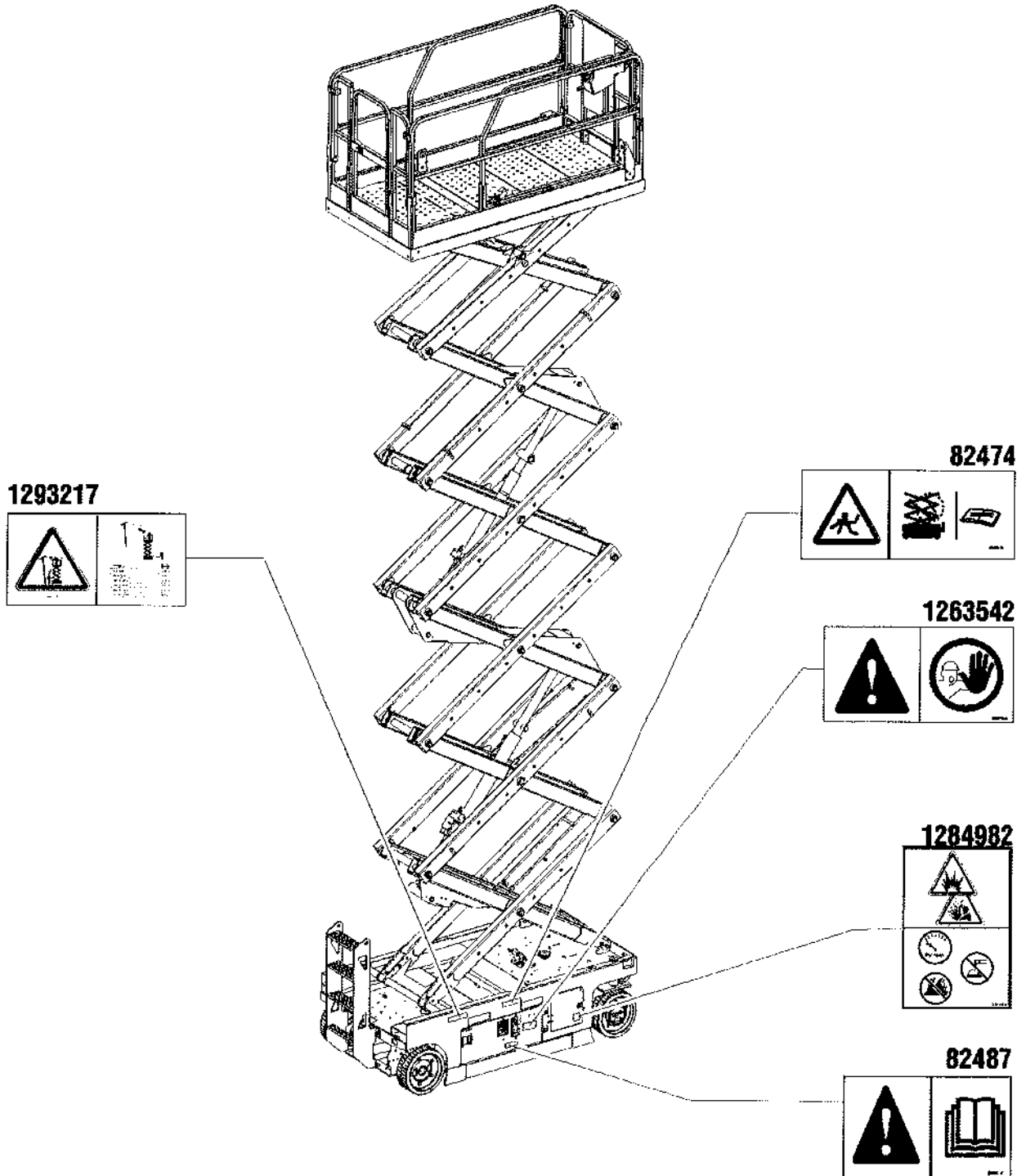

Yleinen turvallisuus

GS-2046, GS-2646, GS-2646XH, GS-3246, GS-3246 XH, GS-4046

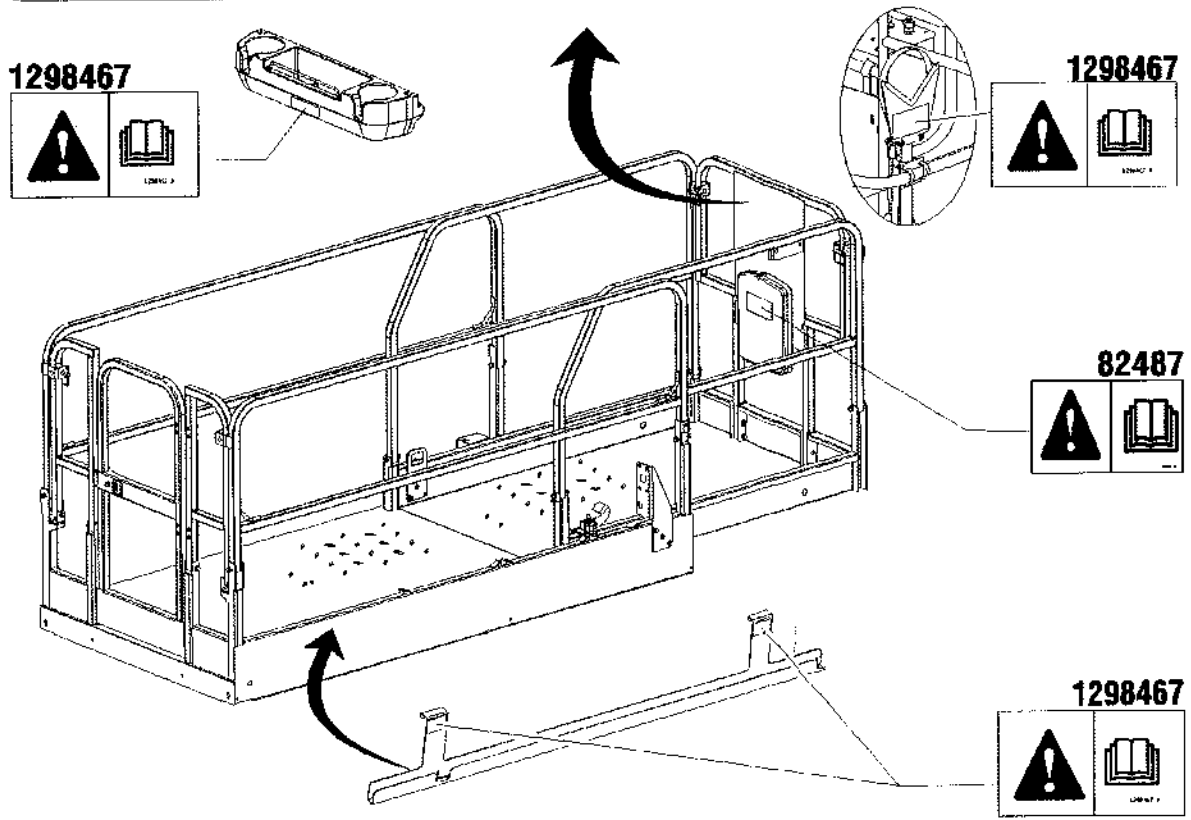
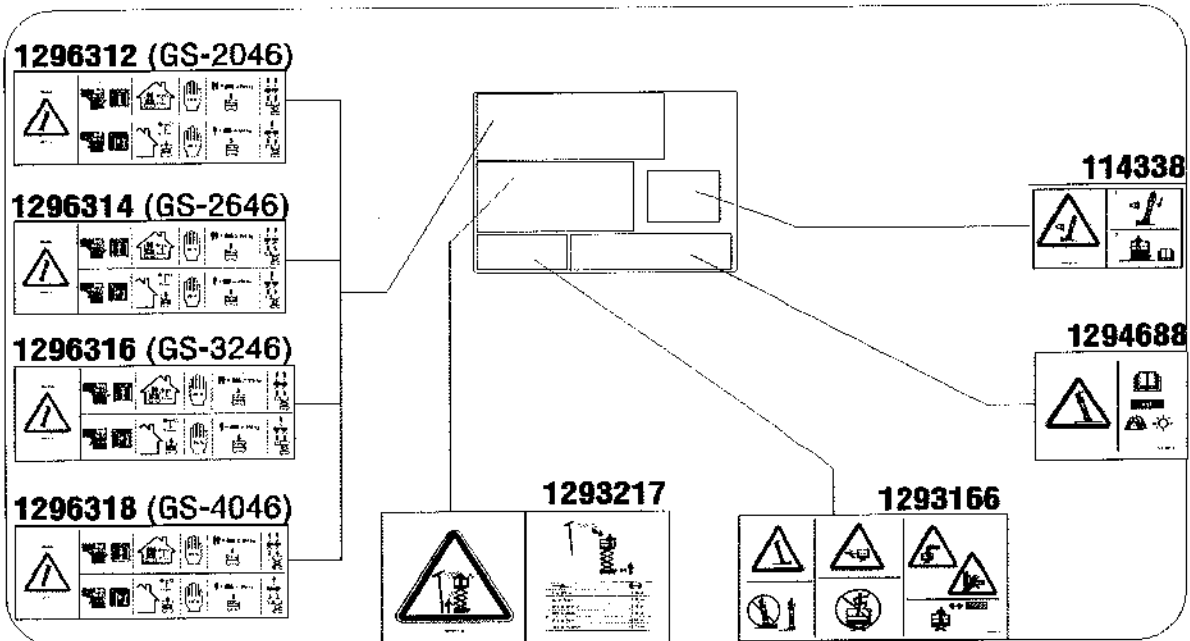

Henkilöturvallisuus

Henkilökohtainen putoamissuojaus

Tämän koneen käyttö ei edellytä putoamissuojainten (PFPE) käyttämistä. Jos putoamissuojainten (PFPE) käyttöä edellytetään työkohteen tai työn teettäjän sääntöjen mukaisesti:

Suojainten on täytettävä viranomaisten vaatimukset, ne on tarkistettava ja niitä on käytettävä suojainten valmistajan ohjeiden mukaisesti.

Työskentelyalueen turvallisuus

▲ Sähköiskun vaara

Konetta ei ole sähköisesti eristetty eikä se suojaa kosketukselta jännitteisiin osiin tai niihin lähestymisestä.



Noudata kaikkia paikallisia määräyksiä ja lakeja koskien vaadittuja etäisyyksiä sähkölinjoihin. Vähimmäisetäisyytenä on käytettävä alla olevan taulukon arvoja.

| Linjajännite | Tarvittava etäisyys | |
|--------------|---------------------|---------|
| 0–50 kV | 10 ft | 3,05 m |
| 50–200 kV | 15 ft | 4,60 m |
| 200–350 kV | 20 ft | 6,10 m |
| 350–500 kV | 25 ft | 7,62 m |
| 500–750 kV | 35 ft | 10,67 m |
| 750–1 000 kV | 45 ft | 13,72 m |

Jätä tilaa korin liikkeelle, sähkölinjan heilumiselle ja roikkumiselle ja ota huomioon mahdollinen kova tuuli ja tuulenpuuskat.



Älä koske koneeseen, jos se osuu jännitteeseen sähkölinjaan. Maassa tai korissa olevat henkilöt eivät saa koskettaa eivätkä käyttää konetta, ennen kuin sähkölinjan jännite on katkaistu.

Älä käytä konetta ukkosen tai myrskyn aikana.

Älä käytä konetta hitsauslaitteen maadoittamiseen.

▲ Kaatumisvaara

Henkilöiden, varusteiden ja materiaalin määrä ei saa ylittää korin kapasiteettia tai korin jatkeen enimmäiskapasiteettia.

| Malli | Enimmäiskapasiteetti | | | |
|------------------------|-----------------------|-------------------|-------------------|------------------------------|
| | Kori sisään vedettynä | Valn kori | Vain jatke | Henkilöitä enintään |
| GS-1530 | 600 lbs 272 kg | 350 lbs 159 kg | 250 lbs 113 kg | Sisäkäyttö – 2 Ulkona – 1 |
| GS-1532 | 600 lbs 272 kg | 350 lbs 159 kg | 250 lbs 113 kg | Sisäkäyttö – 2 Ulkona – 1 |
| GS-1930 | 500 lbs 227 kg | 250 lbs 113 kg | 250 lbs 113 kg | Sisäkäyttö – 2 Ulkona – 1 |
| GS-1932, GS-1932 XH | 500 lbs 227 kg | 250 lbs 113 kg | 250 lbs 113 kg | Sisäkäyttö – 2 Ulkona – 1 |
| GS-2032 | 800 lbs 363 kg | 550 lbs 250 kg | 250 lbs 113 kg | Sisäkäyttö – 2 Ulkona – 1 |
| GS-2632 | 500 lbs 227 kg | 250 lbs 113 kg | 250 lbs 113 kg | Sisäkäyttö – 2 Ulkona – 1 |
| GS-3232 | 500 lbs 227 kg | 250 lbs 113 kg | 250 lbs 113 kg | Sisäkäyttö – 2 Ulkona – 1 |
| GS-2046 | 1 200 lbs 544 kg | 950 lbs 431 kg | 250 lbs 113 kg | Sisäkäyttö – 2 Ulkona – 1 |
| GS-2646, GS-2646 XH | 1 000 lbs 454 kg | 750 lbs 340 kg | 250 lbs 113 kg | Sisäkäyttö – 2 Ulkona – 1 |
| GS-3246 | 700 lbs | 450 lbs | 250 lbs | Sisäkäyttö – 2 |
| GS-3246 XH | 318 kg | 204 kg | 113 kg | Ulkona – 1 |
| GS-4046 | 770 lbs 350 kg | 520 lbs 236 kg | 250 lbs 113 kg | Sisäkäyttö – 3 Ulkona – 1 |

Kori sisään vedettynä



Kori jatkettuna



Vain jatke

Vain kori

Työskentelyalueen turvallisuus

Valinnais- ja lisävarusteet, kuten levytelineet, pienentävät korin nimelliskapasiteettiä ja on vähennettävä korin enimmäiskapasiteetista. Katso vaihtoehdot ja lisävarusteet kylteistä.

Lisävarusteita käytettäessä lue huolellisesti lisävarusteiden kyltit, käyttöoppaat ja ohjeet ja noudata niitä.



Älä nosta koria, ellei kone ole tukevalla ja vaakasuoralla pinnalla.

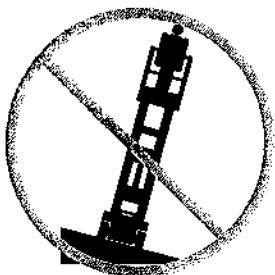

Älä käytä kallistushälytintä vaakasuoruuden ilmaisijana. Kallistushälytintä antaa äänimerkin rungossa vasta silloin, kun kone on voimakkaasti kallistuneella pinnalla.

Jos kallistushälytintä antaa äänimerkin: Laske kori. Siirrä kone tukevalle, vaakasuoralle pinnalle. Jos kallistushälytintä antaa äänimerkin korin ollessa nostettuna, laske kori erittäin varovasti.

Ajonopeus saa olla enintään 0,5 mph / 0,8 km/h kori nostettuna.

Noudata alla olevia sallitun sivuttaisvoiman ja henkilömäärän rajoja.

Älä nosta puomia, kun tuulen nopeus voi ylittää 28 mph / 12,5 m/s. Jos tuulen nopeus ylittää 28 mph / 12,5 m/s korin ollessa ylhäällä, laske kori ja lopeta koneen käyttäminen.

Ulkokäyttö: Älä käytä konetta ulkotiloissa, jos sisäkäytön painike on valittuna.

Työskentelyalueen turvallisuus



Älä käytä konetta kovassa tuulessa tai voimakkaissa puuskissa. Älä laajenna korin tai kuorman pinta-alaa. Tuulelle altistuvan pinta-alan lisääminen heikentää koneen vakavuutta.

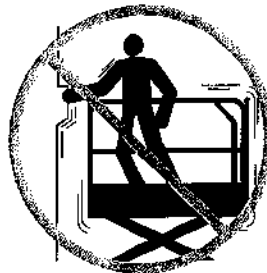

Korista ei saa vetää tai työntää korin ulkopuolella olevaa kohdetta.



Ole erittäin varovainen ja käytä pientä ajonopeutta, kun ajat konetta kokoontaitetussa asennossa epätasaisella, roskaaisella, epävakaalla tai liukkaalla alustalla sekä aukkojen tai pudotusten lähellä.

Älä aja konetta epätasaisella alustalla tai sen vieressä, epävakaalla pinnalla tai muutoin riskialttiissa olosuhteissa, kun kori on nostettuna.

Älä käytä konetta nosturina.

Älä työnnä konetta tai muita kohteita korin avulla.

Älä kosketa rakenteita korilla.

Älä kiinnitä koria rakenteisiin.

Älä sijoita kuormaa korin ulkopuolelle.

Älä käytä konetta, jos rungon koteloita on avoinna.

| Malli | Suurin sallittu sivuvoima | Henkilöitä enintään |
|----------------------------|--|----------------------------------|
| GS-1530 | Sisäkäyttö – 90 lbs / 400 N Ulkokäyttö – 45 lbs / 200 N | Sisäkäyttö – 2 Ulkokäyttö – 1 |
| GS-1532 | Sisäkäyttö – 90 lbs / 400 N Ulkokäyttö – 45 lbs / 200 N | Sisäkäyttö – 2 Ulkokäyttö – 1 |
| GS-1930 | Sisäkäyttö – 90 lbs / 400 N Ulkokäyttö – 45 lbs / 200 N | Sisäkäyttö – 2 Ulkokäyttö – 1 |
| GS-1932, GS-1932 XH | Sisäkäyttö – 90 lbs / 400 N Ulkokäyttö – 45 lbs / 200 N | Sisäkäyttö – 2 Ulkokäyttö – 1 |
| GS-2032 | Sisäkäyttö – 90 lbs / 400 N Ulkokäyttö – 45 lbs / 200 N | Sisäkäyttö – 2 Ulkokäyttö – 1 |
| GS-2632 | Sisäkäyttö – 90 lbs / 400 N Ulkokäyttö – 45 lbs / 200 N | Sisäkäyttö – 2 Ulkokäyttö – 1 |
| GS-3232 | Sisäkäyttö – 90 lbs / 400 N Ulkokäyttö – 45 lbs / 200 N | Sisäkäyttö – 2 Ulkokäyttö – 1 |
| GS-2046 | Sisäkäyttö – 90 lbs / 400 N Ulkokäyttö – 45 lbs / 200 N | Sisäkäyttö – 2 Ulkokäyttö – 1 |
| GS-2646, GS-2646 XH | Sisäkäyttö – 90 lbs / 400 N Ulkokäyttö – 45 lbs / 200 N | Sisäkäyttö – 2 Ulkokäyttö – 1 |
| GS-3246, GS-3246 XH | Sisäkäyttö – 90 lbs / 400 N Ulkokäyttö – 45 lbs / 200 N | Sisäkäyttö – 2 Ulkokäyttö – 1 |
| GS-4046 | Sisäkäyttö – 90 lbs / 400 N Ulkokäyttö – 45 lbs / 200 N | Sisäkäyttö – 3 Ulkokäyttö – 1 |

Työskentelyalueen turvallisuus

Älä muuta rajakytkinten asetuksia äläkä poista niitä käytöstä.

Älä muuta tai poista käytöstä mitään sellaista koneen osaa, joka voi vaikuttaa turvallisuuteen ja vakauteen.

Älä vaihda koneen vakauden kannalta kriittisiä osia sellaisiin, joilla on eroava paino tai eroavat tekniset ominaisuudet.

Älä käytä alkuperäisiä akkuja kevyempiä akkuja. Akut toimivat vastapainona ja ovat erittäin tärkeitä koneen vakauden kannalta. Kunkin akun on oltava vähintään 62 lbs:n / 28,1 kg:n painoinen. Akkupaketin akkuineen on oltava vähintään 145 kg:n / 319 lbs:n painoinen.

GS-4046-mallissa kunkin akun on oltava vähintään 82 lbs:n / 37 kg:n painoinen. Akkupaketin akkuineen on oltava vähintään 181 kg:n / 399 lbs:n painoinen.

Älä muunna äläkä muokkaa liikkuvaa nostinkoria ilman valmistajan kirjallista lupaa. Koriin kiinnitettävät työkalu- tai materiaalipidikkeet, putoamissuojat tai turvakaiteet voivat lisätä korin painoa ja korin tai kuorman pinta-alaa.



Älä sijoita tai kiinnitä kiinteitä tai riippuvia kuormia mihinkään kohtaan koneessa.



Älä aseta tikkaita tai työlavoja koria tai koneen mitään osaa vasten.

Älä kuljeta työkaluja tai materiaaleja korissa, elleivät ne ole tasaisesti sijoitettuja koriin ja korissa olevien henkilöiden turvallisesti käsiteltävissä.

Älä käytä konetta liikkuvalla tai siirrettävällä alustalla tai ajoneuvossa.

Varmista, että kaikki renkaat ovat hyvässä kunnossa. Varmista myös, että kruunumutterit on kiristetty oikein ja että lukkosokat ovat paikoillaan.

Jos tukijalat ovat varusteena

Älä käytä konetta paikassa, jossa sitä ei voi saada vaakasuoraan vain tukijalkojen avulla.

Älä säädä tukijalkoja, kun koria on nostettu.

Älä aja konetta tukijalat alhaalla.

Työskentelyalueen turvallisuus

▲ Puristumisvaara

Pidä kädet ja jalat pois saksista.

Pidä kädet poissa tieltä, kun kaiteet taittuvat.

Älä työskentele korin alla tai saksinivelten parissa ilman että turvavarsi on paikallaan.

Käytä harkintaa, kun suunnittelet työtä ja käytät konetta maasta käsin ohjaimen avulla. Säilytä riittävät varoetäisyydet käyttäjän, koneen ja kiinteiden esteiden välillä.

▲ Rinteessä käyttämisen vaarat

Älä aja konetta kaltevuudella, joka ylittää koneen kaltevuuden tai sivuttaisen kaltevuuden enimmäisarvot. Kaltevuusarvot koskevat vain koneita kokoonlaitetussa asennossa.

| Malli | Enimmäiskaltevuus kokoonlaitetussa asennossa | Enimmäissivuttaiskaltevuus kokoonlaitetussa asennossa |
|------------------------|--|---|
| GS-1530 | 30 % (16,7°) | 30 % (16,7°) |
| GS-1930 | 25 % (14°) | 25 % (14°) |
| GS-1932, GS-1932 XH | 25 % (14°) | 25 % (14°) |
| GS-2032 | 30 % (16,7°) | 30 % (16,7°) |
| GS-2632 | 25 % (14°) | 25 % (14°) |
| GS-3232 | 25 % (14°) | 25 % (14°) |
| GS-2046 | 30 % (16,7°) | 30 % (16,7°) |
| GS-2646, GS-2646 XH | 30 % (16,7°) | 30 % (16,7°) |
| GS-3246, GS-3246 XH | 25 % (14°) | 25 % (14°) |
| GS-4046 | 25 % (14°) | 25 % (14°) |

Huomautus: Kaltevuusarvoissa on huomioitava alustan ominaisuudet, kun korissa on yksi henkilö, ja kitkan riittävyys. Korin lisäpaino voi alentaa kaltevuusarvoja. Katso Käyttöohjeet-luvun kohta Rinteessä ajaminen.

Työskentelyalueen turvallisuus

▲ Putoamisvaara

Turvakaiteet estävät putoamisen. Jos korissa olevien henkilöiden edellytetään käyttävän putoamissuojaimia (PFPE) työkohteen tai työn teettäjän sääntöjen mukaisesti, PFPE-varusteiden ja niiden käytön on oltava PFPE-valmistajan ohjeiden ja lainsäädännön mukaiset. Käytä annettua hyväksyttyä valjaiden kiinnityspistettä.



Älä istu tai seiso korin kaiteilla äläkä kiipeä niille. Seiso aina tukevasti korin lattialla.



Älä kiipeä pois korista, jos se on nostettuna.

Pidä korin lattia puhtaana roskista.

Sulje tuloportti ennen työskentelyä.

Varmista ennen käyttöä, että suojakaiteet on asennettu oikein ja tuloportti on kiinnitetty käyttöä varten.

Älä siirry koriin tai siitä pois, jos kone ei ole kokoonlaitetussa asennossa.

Koneen rakenteessa on huomioitu riskit koneen erityiskäytössä, kun korista poistutaan korkealla. Saat lisätietoja Genielta (katso kohta Yhteydenotto valmistajaan).

▲ Törmäysvaara



Huomioi ajaessa ja käytön aikana rajoittunut näkyvyys ja katvealueet.

Huomaa nostetun korin asento, kun siirät konetta.

Koneen on oltava vaakasuoralla alustalla pyörät kiillattuina tai kiinnitettynä ennen jarrujen vapauttamista.

Käyttäjän on noudatettava työn teettäjän, työkohteen ja lainsäädännön määräyksiä henkilökohtaisista suojavarusteista.



Varmista, ettei työskentelyalueella ole yläpuolisia esteitä tai muita törmäyskohteita.



Ota huomioon puristumisvaara, kun pidät kiinni korin kaiteesta.

Huomaa korin ohjauslaitteiden ja kilven ajamis- ja ohjaustoimintojen värikoodatut suuntanuolet.

Työskentelyalueen turvallisuus



Älä laske koria, jos korin alla on henkilöitä tai esineitä.



Rajoita ajonopeus alustan laadun, väylän ahtauden, rinteiden ja henkilöiden sijainnin mukaan. Ota myös huomioon muut mahdolliset törmäystekijät.

Älä käytä konetta toisen nosturin tai yläpuolisen liikkuvan laitteen työskentelyalueella, ellei nosturin ohjauslaitteita ole lukittu ja/tai varmistettu, että törmäysvaaraa ei ole.

Koneella ei saa tehdä temppuja eikä kaahailla.

▲ Ruumiinvamman vaara

Älä käytä konetta, jos siinä on hydraulioöljy- tai ilmavuoto. Ilma- tai hydraulioöljyvuoto voi puhkaista ja/tai polttaa ihon.

Suojattujen osien virheellinen käsittely aiheuttaa vakavan vamman. Vain koulutettu huoltohenkilöstö saa avata koteloita. Käyttäjä saa tehdä tämän vain käyttöä edeltävän tarkistuksen aikana. Kaikki kotelot on pidettävä kiinni ja lukittuina käytön aikana.

▲ Räjähdyks- ja palovaara

Älä käytä konetta tai lataa akkuja vaarapaikoissa tai kohteissa, joissa voi olla herkästi syttyviä tai räjähtäviä kaasuja tai hiukkasia.

▲ Viallisen koneen vaara

Älä käytä vaurioitunutta tai viallista konetta.

Tee ennen kutakin työvuoroa huolellinen käyttöä edeltävä tarkistus ja testaa kaikki toiminnot. Merkitse ja poista välittömästi käytöstä vaurioitunut tai viallinen kone.

Varmista, että huolto tehdään aina tämän käyttöoppaan ja soveltuvan Genie-huolto-oppaan mukaisesti.

Varmista, että kaikki kyltit ovat paikallaan ja luettavissa.

Varmista, että käyttö-, turvallisuus- ja vastuuoppaat ovat täydelliset, luettavissa ja koneen säilytyslokerossa.

▲ Komponenttien vaurioitumisvaara

Älä käytä yli 24 V laturia akkujen latauksessa.

Älä käytä konetta hitsauslaitteen maadoittamiseen.

Työskentelyalueen turvallisuus

▲ Akkaturvallisuus

Palovammojen vaara



Akut sisältävät happoa. Käytä aina suojavaatteita ja suojalaseja, kun käsittelet akkuja.

Älä läikytä äläkä kosketa akkuhappoa. Neutraloi valunut akkuhappo ruokasoodan ja veden avulla.

Älä altista akkuja tai latauslaitetta vedelle tai sateelle latauksen aikana.

Räjähdyksivaara



Pidä kipinät, liekit ja palavat savukkeet etäällä akuista. Akuista irtoaa räjähtävää kaasua.

Akkuteline voi olla avoinna koko lataamisjakson ajan.



Älä kosketa akkunapoja tai kaapelikenkiä työkaluilla, jotka voivat aiheuttaa kipinöitä.



Komponenttien vaurioitumisvaara

Älä käytä yli 24 V laturia akkujen latauksessa.

Sähköiskun/palovamman vaara



Kytke akkulaturi vain maadoitettuun kolmen johtimen vaihtovirtapistorasiaan.

Tarkista päivittäin johtojen, kaapeliin ja johdinten kunto. Vaihda vaurioituneet osat ennen käyttöä.

Varo, ettet saa sähköiskua akkujen navoista. Ota pois kaikki sormukset, rannekello ja muut korut.

Nostovaara

Käytä riittävää henkilöiden määrää ja oikeaa nostotekniikkaa akkujen nostamisessa.

Lukitus aina käytön jälkeen

- 1 Valitse turvallinen pysäköintipaikka, jossa on tukeva vaakasuora alusta ilman esteitä ja etäällä liikenteestä.
- 2 Laske kori.
- 3 Kierrä avainkytkin off (pois) -asentoon ja poista avain estääksesi asiattoman käytön.
- 4 Lataa akut.

Selite

GS-1530
GS-1532
GS-1930
GS-1932
GS-1932 XH

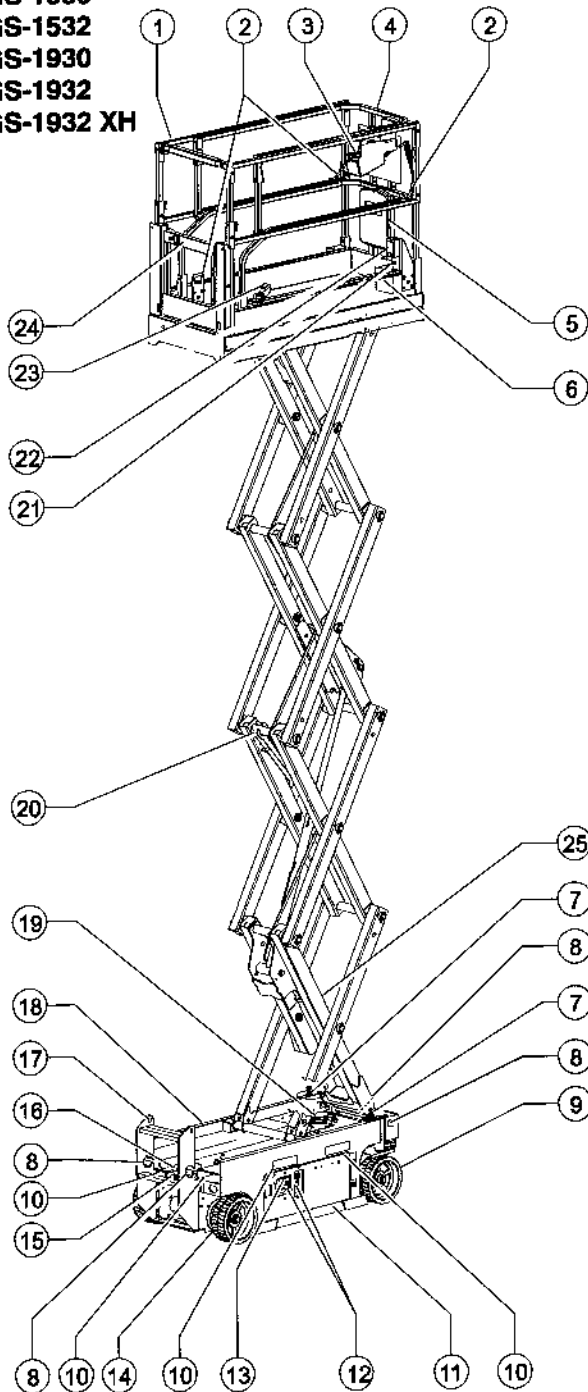

- 1 Korin turvakaiteet
- 2 Valjaiden kiinnityspiste
- 3 Korin ohjauslaitteet
- 4 Korin jatke
- 5 Säilytyslokero
- 6 Jalkakytkin (jos varusteena)
- 7 Majakka
- 8 Kuljetuksen kiinnityspisteet
- 9 Ohjaavat pyörät
- 10 Haarukkanostimen tasku
- 11 Kuoppasuoja
- 12 Vaunun ohjauslaitteet
- 13 LCD-näyttö
- 14 Ohjaamattomat pyörät
- 15 Ulkoinen laskunuppi
- 16 Jarrun vapautuspumppu (hydraulivetoiset mallit)
tai Jarrun irrotuskytkin (E-drive-mallit)
- 17 Kulkutikas / kuljetuksen kiinnityspiste
- 18 Akkulaturi (koneen akun puolella)
- 19 Kallistushälytin
- 20 Turvavarsi
- 21 Korin paineilma (lisävaruste)
- 22 GFCI-lähtö
- 23 Korin jatkeen vapautuspoljin
- 24 Korin tuloportti
- 25 Taajuusmuuttaja (lisävaruste)

Genie
A TRIMBLE COMPANY

Selite

GS-2032

GS-2632

GS-3232

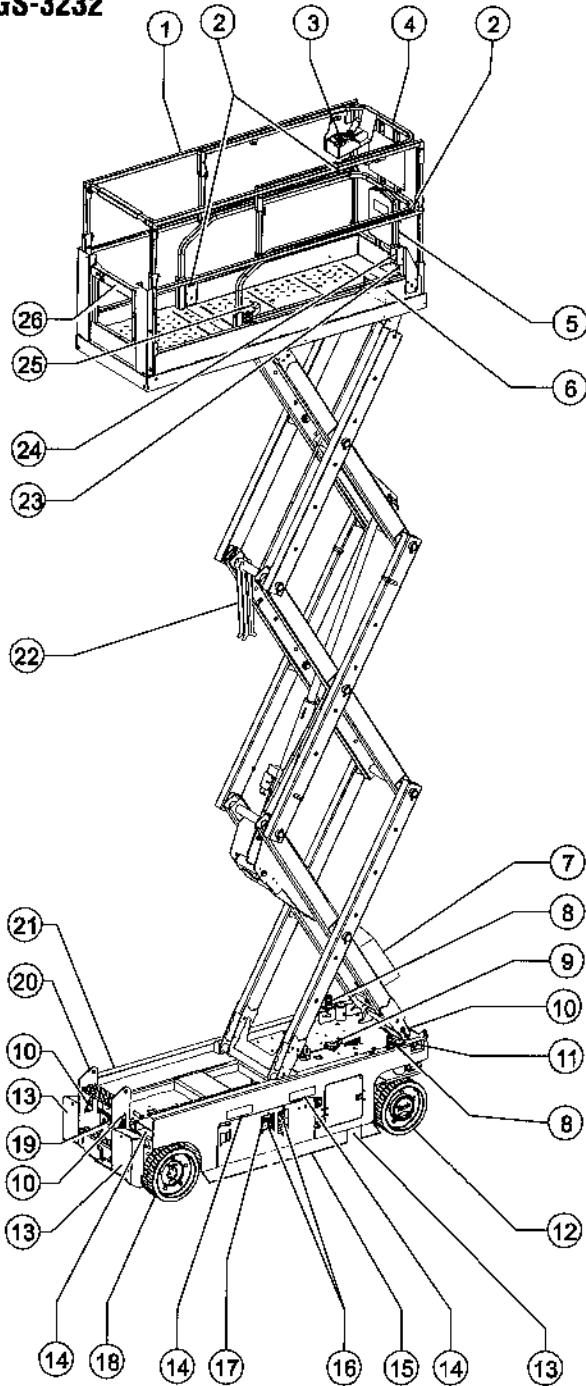

- 1 Korin turvakaiteet
- 2 Valjaiden kiinnityspiste
- 3 Korin ohjauslaitteet
- 4 Korin jatke
- 5 Säilytyslokero
- 6 Jalkakytin (jos varusteena)
- 7 Taajuusmuuttaja (lisävaruste)
- 8 Majakka
- 9 Kallistushälytin
- 10 Kuljetuksen kiinnityspisteet
- 11 Ulkoinen laskunuppi
- 12 Ohjaavat pyörät
- 13 Tukijalka (Vain GS-3232)
- 14 Haarukkanostimen tasku
- 15 Kuoppasuoja
- 16 Vaunun ohjauslaitteet
- 17 LCD-näyttö
- 18 Ohjaamattomat pyörät
- 19 Jarrun vapautuspumppu (hydraulivetoiset mallit) tai Jarrun irrotuskytkin (E-drive-mallit)
- 20 Kulkutikas / kuljetuksen kiinnityspiste
- 21 Akkulaturi (koneen akun puolella)
- 22 Turvavarsi
- 23 Korin paineilma (lisävaruste)
- 24 GFCI-lähtö
- 25 Korin jatkeen vapautuspoljin
- 26 Korin tuloportti

Genie
A TRIMBLE BRAND

Selite

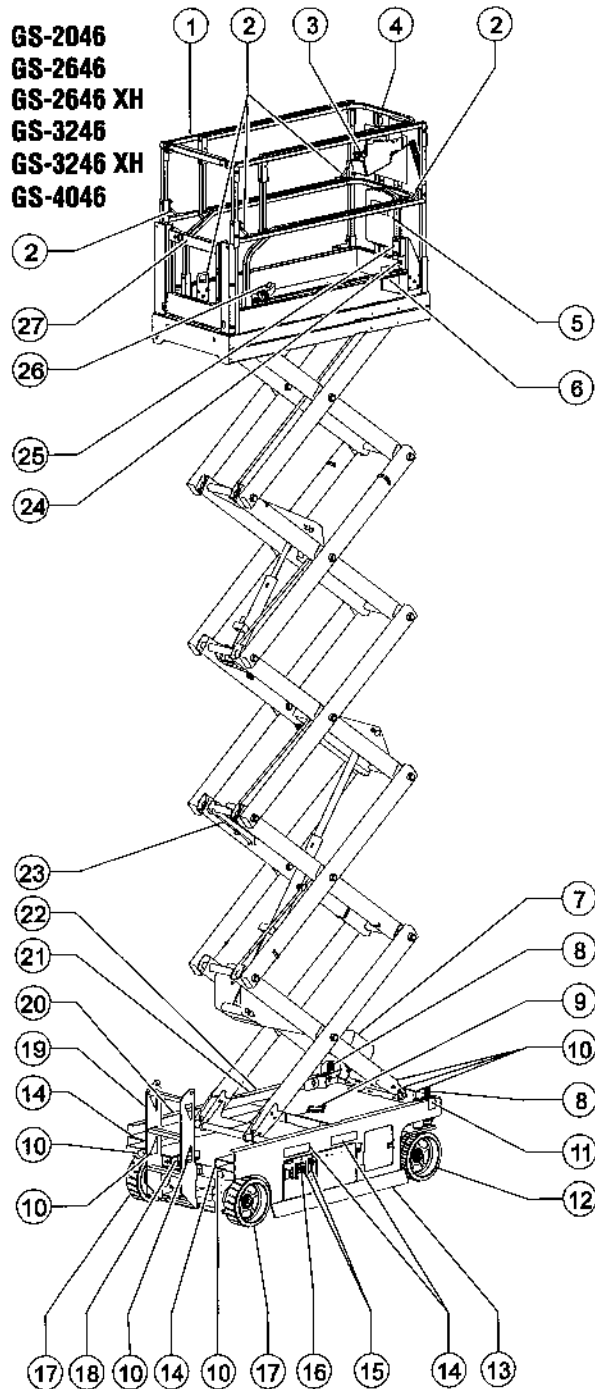

- 1 Korin turvakaiteet
- 2 Valjaiden kiinnityspiste
- 3 Korin ohjauslaitteet
- 4 Korin jatke
- 5 Säilytyslokero
- 6 Jalkakytin (jos varusteena)
- 7 Taajuusmuuttaja (lisävaruste), GS-46
- 8 Majakka
- 9 Kallistushälytin
- 10 Kuljetuksen kiinnityspisteet
- 11 Ulkoinen laskunuppi
- 12 Ohjaavat pyörät
- 13 Kuoppasuoja
- 14 Haarukkanostimen tasku
- 15 Vaunun ohjauslaitteet
- 16 LCD-näyttö
- 17 Ohjaamattomat pyörät
- 18 Jarrun irrotuskytkin
- 19 Kulkutikas / kuljetuksen kiinnityspiste
- 20 Akkulaturi (koneen akun puolella) GS-4046
- 21 Taajuusmuuttaja (lisävaruste)
- 22 Akkulaturi (koneen akun puolella)
- 23 Turvavarsi
- 24 Korin paineilma (lisävaruste)
- 25 GFCI-lähtö
- 26 Korin jatkeen vapautuspoljin
- 27 Korin tuloportti

Genie

Ohjauslaitteet

Vaunun ohjauslaitteilla nostetaan koria toimintotestejä ja säilytysasentoa varten. Vaunun ohjauslaitteita voidaan myös käyttää hätätilanteessa korissa toimintaan kykenemättömän henkilön pelastamiseksi.

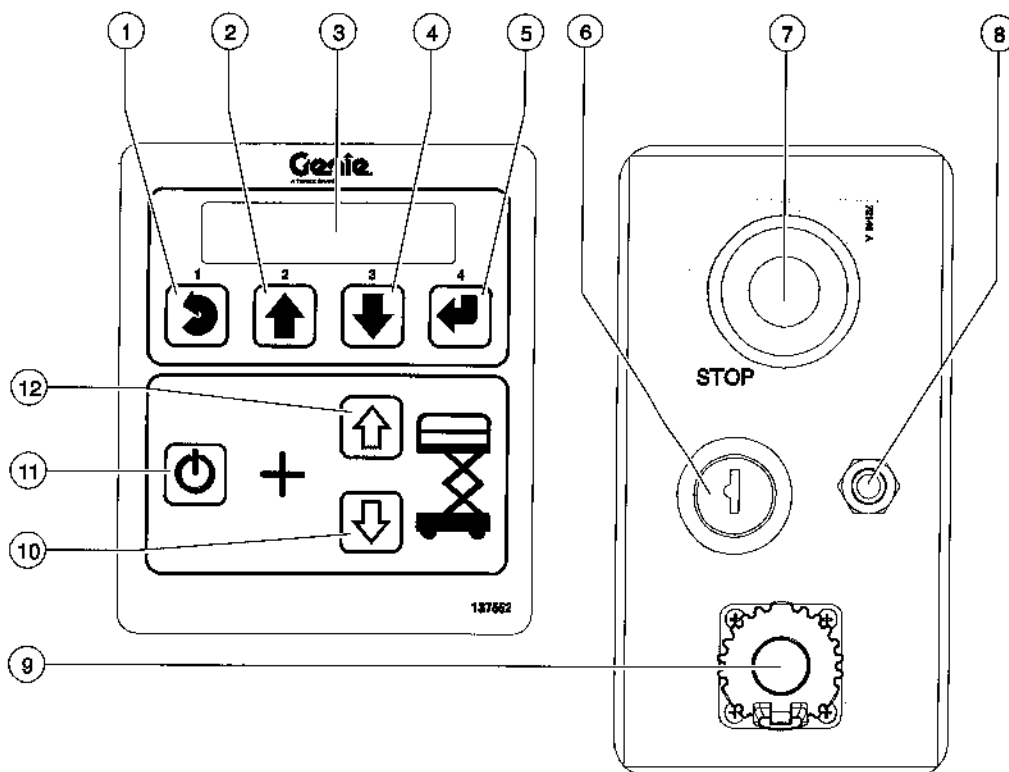

Vaunun ohjaustaulu

- | | | | |
|---|--|----|---|
| 1 | Valikon Esc-painike | 7 | Punainen hätäpysäytyspainike |
| 2 | Valikon ylös-painike | | Kun painat punaisen hätäpysäytyspainikkeen sisään off-asentoon, kaikki toiminnot pysähtyvät. Kun punainen hätäpysäytyspainike vedetään ulos on-asentoon, konetta voi käyttää uudelleen. |
| 3 | LCD-vianmääritysnäyttö | 8 | 7 A varoke – virtapiirit |
| 4 | Valikon alas-painike | 9 | Tech Pro Link -liitin |
| 5 | Valikon Enter-painike | 10 | Korin laskupainike |
| 6 | Toiminnan avainkytkin kori/pois/vaunu | 11 | Nostotoiminnon käyttöpainike |
| | Kierrä avainkytkin korin asentoon, jolloin korin ohjauslaitteet toimivat. Kun kierrät avainkytkimen off-asentoon, kone sammuu. Kun kierrät avainkytkimen maa-asentoon, vaunun ohjauslaitteet toimivat. | 12 | Korin nostopainike |
| | | | Voit aktivoida nostotoiminnon painamalla tätä painiketta ja pitämällä sen painettuna. |

Genie
A TRULIFE BRAND

Ohjauslaitteet

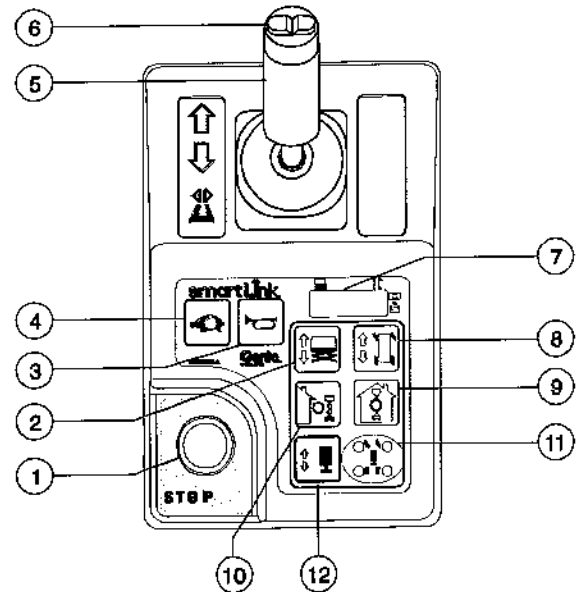
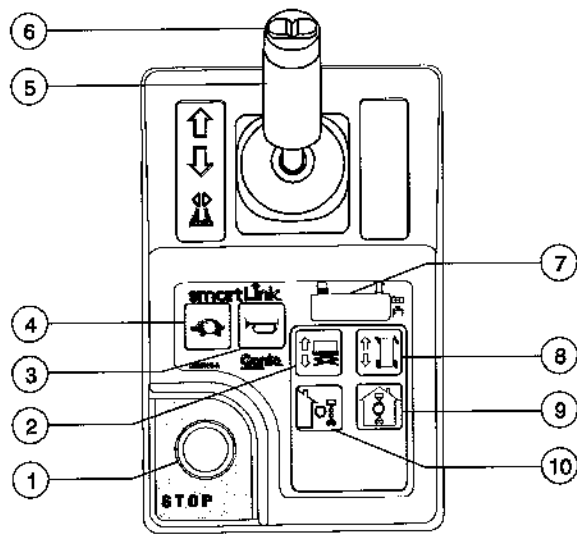

Korin ohjaustaulu

1 Punainen hätäpysäytyspainike

Kun painat punaisen hätäpysäytyspainikkeen sisään off-asentoon, kaikki toiminnot pysähtyvät. Kun punainen hätäpysäytyspainike vedetään ulos on-asentoon, konetta voi käyttää uudelleen.

2 Nostotoimintopainike

Voit aktivoida nostotoiminnon painamalla tätä painiketta.



3 Äänimerkki

Kuulet äänimerkin painamalla painiketta. Äänimerkki vaimenee, kun vapautat painikkeen.



4 Ajonopeuden valintapainike

Voit aktivoida hitaan ajotoiminnon painamalla tätä painiketta. Merkkivalo palaa hitaan ajon ollessa valittuna.



Ohjauslaitteet

- 5 Proportionaaliohjauskahva ja toiminnon käyttökytkin ajo-, ohjaus-, nosto- ja tukijalkatoimintoja varten

Nostotoiminto: Saat nostotoiminnon käyttöön korin ohjauskahvasta painamalla ohjauskahvan toiminnon käyttökytkintä ja pitämällä se painettuna. Siirtämällä ohjauskahvaa sinisen nuolen suuntaan kori nousee. Siirtämällä ohjauskahvaa keltaisen nuolen suuntaan kori laskeutuu. Laskeutumishälytysmerkin tulisi kuulua, kun kori laskeutuu.

Ajotoiminto: Saat ajotoiminnon käyttöön korin ohjauskahvasta painamalla ohjauskahvan toiminnon käyttökytkintä ja pitämällä se painettuna. Siirtämällä ohjauskahvaa ohjauspaneelin sinisen nuolen suuntaan kone ajaa suuntaan, johon sininen nuoli osoittaa. Siirtämällä ohjauskahvaa ohjauspaneelin keltaisen nuolen suuntaan kone ajaa suuntaan, johon keltainen nuoli osoittaa.

Tukijalkatoiminto: Saat tukijalkatoiminnon käyttöön korin ohjauskahvasta painamalla ohjauskahvan toiminnon käyttökytkintä ja pitämällä se painettuna. Siirtämällä ohjauskahvaa sinisen nuolen suuntaan tukijalat vetäytyvät sisään. Siirtämällä ohjauskahvaa keltaisen nuolen suuntaan tukijalat työntyvät ulos.

- 6 Ohjaustoimintojen peukalokytkin

Kun painat peukalokytkintä vasemmalle, kone kääntyy korin ohjaustaulun sinisen kolmion osoittamaan suuntaan.



Kun painat peukalokytkintä oikealle, kone kääntyy korin ohjaustaulun keltaisen kolmion osoittamaan suuntaan.



- 7 LED-vianmääritysnäyttö / akkujen varaustilan osoitin ja tilan osoitin.

- 8 Ajotoiminnon painike

Voit aktivoida ajotoiminnon painamalla tätä painiketta.

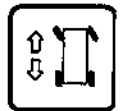

- 9 Sisäkäytön painike

Paina tätä painiketta sisäkäyttöä varten



Huomautus: Sisäkäytön valinta sallii korin nostamisen suurimpaan sisätilojen korkeuteensa. Katso teknisten tietojen sivut.

Ohjauslaitteet

10 Ulkokäytön painike

Paina tätä painiketta ulkokäyttöä varten

Huomautus: Ulkokäytön valinta sallii korin nostamisen suurimpaan ulkotilojen korkeuteensa. Katso teknisten tietojen sivut.

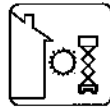

11 Tukijalkojen merkkivalot

Tukijalkojen ulostyönön aikana valot vilkkuvat vihreänä. Valot vaihtuvat palamaan tasaista valoa, kun kukin tukijalka osuu maahan. Jos tukijalkojen ulostyöntö keskeytyy, valot vilkkuvat vihreänä, jolloin tukijalat eivät osu maahan tai tukijalat eivät ole täysin käytössä.

Tukijalkojen sisäänvedon aikana valot palavat tasaisesti vihreänä. Valot sammuvat sitä mukaa kun tukijalat menevät täysin sisälle. Valot vaihtuvat punaiseksi, kun vastaava tukijalka on liikkeen päätepisteessä.

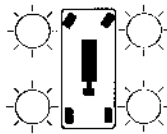

12 Tukijalkatoiminnon painike

Voit aktivoida tukijalkatoiminnon painamalla tätä painiketta.

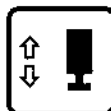

Tarkistukset



Ennen koneen käyttämistä:

- Opettele tämän oppaan mukaiset koneen turvallisen käytön periaatteet ja harjoittele niitä.
 - 1 Vältä vaaratilanteita.
 - 2 Tee aina käyttöä edeltävä tarkistus.
Tutustu huolellisesti käyttöä edeltävän tarkistuksen ohjeisiin, ennen kuin siirryt seuraavaan lukuun.
 - 3 Tee aina toimintotestit ennen käyttöä.
 - 4 Tarkista työskentelyalue.
 - 5 Käytä konetta vain sen käyttötarkoituksen mukaisesti.

Käyttöä edeltävän tarkistuksen perusasiat

Käyttöä edeltävän tarkistuksen ja rutiinihuoltojen tekeminen on käyttäjän vastuulla.

Käyttöä edeltävä tarkistus on käyttäjän ennen työvuoron alkua tekemä silmämääräinen tarkistus. Tarkistuksen avulla varmistetaan, että kone on kunnossa, ennen kuin käyttäjä tekee toimintotestit.

Käyttöä edeltävän tarkistuksen tarkoituksena on myös selvittää, tarvitaanko rutiinihuoltoa. Käyttäjä saa tehdä vain tässä oppaassa määritetyt rutiinihuoltotoimet.

Katso seuraavan sivun luetteloa ja tarkista kaikki kohteet.

Jos havaitset vaurion tai luvattoman poikkeaman tehdastoimituksen tilasta, kone on merkittävä ja poistettava käytöstä.

Koneen korjaukset saa tehdä vain koulutettu huoltoasentaja valmistajan määritysten mukaisesti. Korjausten jälkeen käyttäjän on tehtävä uudelleen käyttöä edeltävä tarkistus ennen toimintotestejä.

Koulutettu huoltoasentaja tekee määräaikaisten huoltotarkastukset valmistajan määritysten ja vastuuoppaan mukaisesti.

Tarkistukset

Käyttöä edeltävä tarkistus

- Varmista, että käyttö-, turvallisuus- ja vastuuoppaat ovat täydelliset, luettavissa ja korin säilytyslokerossa.
- Varmista, että kaikki kyltit ovat paikallaan ja luettavissa. Katso kohta Tarkistukset.
- Varmista, ettei hydraulioöljyä vuoda, ja tarkista öljymäärä. Lisää öljyä tarvittaessa. Katso kohta Huolto.
- Tarkista, ettei akkuhappoa vuoda, ja tarkista nesteen määrä. Lisää tislattua vettä tarvittaessa. Katso kohta Huolto.

Tarkista seuraavat osat tai alueet vaurioiden, väärän asennuksen tai puuttuvien osien tai luvattomien muutosten varalta:

- Sähkölaitteet, johdotus ja sähkökaapelit
- Hydrauliletkut, liittimet, sylinterit ja haaroitukset
- Vetomootorit
- Kulumispaikat
- Renkaat ja vanteet
- Rajakytkimet ja äänimerkinantolaitte
- Majakat (jos varusteena)
- Mutterit, pultit ja muut kiinnittimet
- Jarrun irrotuksen osat

- Turvavarsi
- Korin jatke
- Saksien tapit ja kiinnittimet
- Korin ohjaussauva
- Akkupaketti ja liitännät
- Ankkurointihihna
- Korin tuloportti
- Kuoppasuojat
- Valjaiden kiinnityspiste
- Korin ylikuormitusjärjestelmä
- Tukijalkojen kotelot ja levyt (jos varusteena)

Tarkista koko koneesta:

- Halkeamat hitsausaumoissa ja rakenneosissa
- Koneen kolhut ja vauriot
- Runsas ruostuminen, syöpyminen tai hapettumat
- Tarkista, että kaikki rakenneosat ja muut tärkeät osat ovat mukana ja että niiden kiinnittimet ja tapit ovat paikoillaan ja oikein kiristettyinä.
- Varmista, että sivukaiteet on asennettu ja pultit kiristetty.
- Varmista, että rungon kotelot on suljettu ja salvattu ja että akut on kytketty oikein.

Huomautus: Jos koria on nostettava koneen tarkastamiseksi, varmista, että turvavarsi on paikallaan. Katso kohta Käyttöohjeet.

Tarkistukset



Ennen koneen käyttämistä:

- Opettele tämän oppaan mukaiset koneen turvallisen käytön periaatteet ja harjoittele niitä.
 - 1 Vältä vaaratilanteita.
 - 2 Tee aina käyttöä edeltävä tarkistus.
 - 3 **Tee aina toimintotestit ennen käyttöä.**
- Tutustu huolellisesti toimintotesteihin, ennen kuin siirryt seuraavaan lukuun.**
 - 4 Tarkista työskentelyalue.
 - 5 Käytä konetta vain sen käyttötarkoituksen mukaisesti.

Toimintotestien perusasiat

Toimintotestien tarkoituksena on havaita mahdolliset viat ennen koneen käyttöönottoa. Käyttäjän on noudatettava vaiheittaisia ohjeita koneen kaikkien toimintojen testaamiseksi.

Viallista konetta ei saa koskaan käyttää. Jos vikoja ilmenee, kone on merkittävä ja poistettava käytöstä. Koneen korjaukset saa tehdä vain koulutettu huoltoasentaja valmistajan määrittysten mukaisesti.

Korjausten jälkeen käyttäjän on tehtävä uudelleen käyttöä edeltävä tarkistus ja toimintotestit ennen koneen käyttöönottoa.

Tarkistukset

Vaunun ohjauslaitteista

- 1 Testausalueen on oltava kova, vaakasuora ja turvallinen.
 - 2 Varmista, että akut on kytketty.
 - 3 Vedä sekä vaunun että korin punainen hätäpysäytyspainike ulos on-asentoon.
 - 4 Käännä avainkytkin vaunuohjaustilaan.
 - 5 Tarkkaile vianmääritys-LEDin näyttöä korin ohjauslaitteissa.
- ☉ Tulos: LEDin tulee näyttää alla oleva symboli.



- 6 Tarkkaile vianmääritys-LCD:n näyttöä vaunun ohjauslaitteissa.
- ☉ Tulos: LCD-näytön tulisi olla kuten alla olevassa kuvassa.

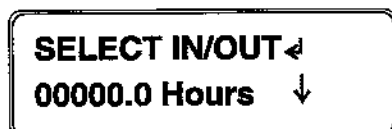

Hätäpysäytyksen testaaminen

- 7 Paina vaunun punainen hätäpysäytyspainike sisään off-asentoon.
- ☉ Tulos: Minkään toiminnon ei tulisi toimia.
- 8 Vedä punainen hätäpysäytyspainike ulos on-asentoon.

Ylös-/alas-toimintojen testaaminen

Koneen äänivaroitukset ja äänimerkki tulevat samasta hälytysmerkkilähteestä. Äänimerkki on jatkuva. Laskuhälytys on 60 kertaa minuutissa toistuva piippaus. Hälytys antaa äänimerkin 180 kertaa minuutissa, kun kuoppasuojat eivät ole aktivoituneet eikä kone ole vaakasuorassa. Lisävarusteena on saatavilla myös auton kaltainen äänimerkki.

- 9 Älä paina nostotoiminnon käyttöpainiketta.
 - 10 Paina kori ylös- tai kori alas -painiketta.
- ☉ Tulos: Nostotoiminnon ei tulisi toimia.
- 11 Älä paina kori ylös- tai kori alas -painiketta.
 - 12 Paina nostotoiminnon käyttöpainiketta.
- ☉ Tulos: Nostotoiminnon ei tulisi toimia.
- 13 Paina nostotoiminnon käyttöpainiketta, pidä se painettuna ja paina kori ylös -painiketta.
- ☉ Tulos: Ulkokäyttötilan tulisi tulla valituksi ja korin tulisi nousta.
- 14 Paina nostotoiminnon käyttöpainiketta, pidä se painettuna ja paina kori alas -painiketta.
- ☉ Tulos: Korin tulisi laskeutua. Laskeutumishälytysmerkin tulisi kuulua, kun kori laskeutuu.

Tarkistukset

Lisävirralla laskemisen testaaminen

- 15 Aktivoi ylös-toiminto painamalla noston käyttöpainiketta ja kori ylös -painiketta ja nosta koria noin 2 ft / 60 cm.
- 16 Mallit **GS-1530, GS-1532, GS-1930, GS-1932 ja GS-1932 XH**

Vedä kulkutikkaan takana sijaitsevaa lisävirtalaskemisen nuppia.

Mallit GS-2032, GS-2632, GS-3232, GS-2046, GS-2646, GS-2646 XH, GS-3246, GS-3246 XH ja GS-4046

Vedä lisävirtalaskemisen nuppia vaunun ohjauslaitteiden puolella koneessa, ohjaavassa päädyssä.

- ☉ Tulos: Korin tulisi laskeutua. Laskeutumishälytysmerkkiä ei kuulu.

Kallistumisanturin toiminnan testaaminen

- 17 Paina vaunun ohjauslaitteiden alas-painiketta (painike 3).



- ☉ Tulos: Vaunun ohjauslaitteiden LCD-näyttöön tulee kallistumisanturin tila. Kaikissa malleissa paitsi GS-3232 näyttöön tulevat X- ja Y-arvot (pituus- ja sivuttaiskallistus). Mallissa GS-3232 GCON näyttää tekstin "TILT SENSOR: LEVEL" (kallistumisanturi: vaakasuora).
- 18 Käännä avainkytkin koriohjaustilaan.

Korin ohjauslaitteista

Hätäpysäytyksen testaaminen

- 19 Paina korin punainen hätäpysäytyspainike sisään off-asentoon.
- ☉ Tulos: Minkään toiminnon ei tulisi toimia.

Kallistumisanturin hälytyksen testaaminen

- 20 Vedä punainen hätäpysäytyspainike ulos on-asentoon.
- 21 Paina äänimerkkipainiketta.
- ☉ Tulos: Korin ja rungon hälytysäänen tulisi sekä auton äänimerkin (jos varusteena) tulisi kuulua.

Tarkistukset

Toiminnon käyttökytkimen ja ylös-/alas-toimintojen testaaminen

- 22 Älä paina ohjaukshahvan toiminnon käyttökytkintä.
- 23 Siirrä ohjaukshahvaa hitaasti sinisen nuolen suuntaan ja sitten keltaisen nuolen suuntaan.

☉ Tulos: Minkään toiminnon ei tulisi toimia.

- 24 Paina nostotoiminnon painiketta.

- 25 Odota seitsemän sekuntia nostotoiminnon aikakatkaisuun.

- 26 Siirrä ohjaukshahvaa hitaasti sinisen nuolen suuntaan ja sitten keltaisen nuolen suuntaan.

☉ Tulos: Nostotoiminnon ei tulisi toimia.

- 27 Paina nostotoiminnon painiketta.

- 28 Paina ohjaukshahvan toiminnon käyttökytkintä ja pidä se painettuna. Siirrä ohjaukshahvaa hitaasti sinisen nuolen osoittamaan suuntaan.

Jalkakytkimellä varustetut koneet: Pidä jalkakytkintä painettuna ja pidä samalla ohjaukshahvan toiminnon käyttökytkintä painettuna.

☉ Tulos: Korin tulisi nousta. Kuoppasuojien tulisi aktivoitua. Ulkokäytön painikkeen merkkivalon tulisi syttyä.

- 29 Vapauta ohjaukshahva.

☉ Tulos: Korin tulisi pysähtyä.

- 30 Paina ohjaukshahvan toiminnon käyttökytkintä ja pidä se painettuna. Siirrä ohjaukshahvaa hitaasti keltaisen nuolen osoittamaan suuntaan.

☉ Tulos: Korin tulisi laskeutua. Laskeutumishälytysmerkin tulisi kuulua, kun kori laskeutuu.

Tarkistukset

Testaa ulkokäytön painike.

- 31 Älä pidä ohjauskahvan toiminnon käyttökytkintä painettuna.
- 32 Paina ulkokäytön painiketta.
- ⊙ Tulos: Ulkokäytön painikkeen alla oleva LED syttyy.
- 33 Paina nostotoiminnon käyttöpainiketta.
- 34 Paina ohjauskahvan toiminnon käyttökytkintä ja pidä se painettuna. Siirrä ohjauskahvaa hitaasti sinisen nuolen osoittamaan suuntaan.
- ⊙ **GS-1530:** Tulos: Korin tulisi nousta enintään 12 ft 8 in / 3,86 m korkeuteen ja pysähtyä. Kuulet äänimerkin. Korin ohjauslaitteiden LED-näytössä tulisi olla viesti OHL (ulkotilan korkeusrajoitus).
- ⊙ **GS-1532:** Tulos: Korin tulisi nousta enintään 12 ft 8 in / 3,86 m korkeuteen ja pysähtyä. Kuulet äänimerkin. Korin ohjauslaitteiden LED-näytössä tulisi olla viesti OHL (ulkotilan korkeusrajoitus).
- ⊙ **GS-1930/32:** Tulos: Korin tulisi nousta enintään 14 ft 8 in / 4,47 m korkeuteen ja pysähtyä. Kuulet äänimerkin. Korin ohjauslaitteiden LED-näytössä tulisi olla viesti OHL (ulkotilan korkeusrajoitus).
- ⊙ **GS-1932XH:** Tulos: Korin tulisi nousta enintään 19 ft 3 in / 5,85 m korkeuteen ja pysähtyä. Kuulet äänimerkin. Korin ohjauslaitteiden LED-näytössä tulisi olla viesti OHL (ulkotilan korkeusrajoitus).
- ⊙ **GS-2032:** Tulos: Korin tulisi nousta enintään 16 ft / 4,88 m korkeuteen ja pysähtyä. Kuulet äänimerkin. Korin ohjauslaitteiden LED-näytössä tulisi olla viesti OHL (ulkotilan korkeusrajoitus).
- ⊙ **GS-2632:** Tulos: Korin tulisi nousta enintään 19 ft / 5,79 m korkeuteen ja pysähtyä. Kuulet äänimerkin. Korin ohjauslaitteiden LED-näytössä tulisi olla viesti OHL (ulkotilan korkeusrajoitus).
- ⊙ **GS-3232 (pyörillä):** Tulos: Korin tulisi nousta enintään 15 ft 9 in / 4,8 m korkeuteen ja pysähtyä. Kuulet äänimerkin. Korin ohjauslaitteiden LED-näytössä tulisi olla viesti OHL (ulkotilan korkeusrajoitus).
- ⊙ **GS-2046:** Tulos: Korin tulisi nousta enintään 16 ft 4 in / 4,98 m korkeuteen ja pysähtyä. Kuulet äänimerkin. Korin ohjauslaitteiden LED-näytössä tulisi olla viesti OHL (ulkotilan korkeusrajoitus).
- ⊙ **GS-2646:** Tulos: Korin tulisi nousta enintään 19 ft 8 in / 5,99 m korkeuteen ja pysähtyä. Kuulet äänimerkin. Korin ohjauslaitteiden LED-näytössä tulisi olla viesti OHL (ulkotilan korkeusrajoitus).
- ⊙ **GS-2646XH:** Tulos: Korin tulisi nousta enintään 26 ft 1 in / 7,96 m korkeuteen ja pysähtyä. Kuulet äänimerkin. Korin ohjauslaitteiden LED-näytössä tulisi olla viesti OHL (ulkotilan korkeusrajoitus).
- ⊙ **GS-3246:** Tulos: Korin tulisi nousta enintään 22 ft / 6,71 m korkeuteen ja pysähtyä. Kuulet äänimerkin. Korin ohjauslaitteiden LED-näytössä tulisi olla viesti OHL (ulkotilan korkeusrajoitus).
- ⊙ **GS-3246XH:** Tulos: Korin tulisi nousta enintään 32 ft 1 in / 9,78 m korkeuteen ja pysähtyä. Kuulet äänimerkin. Korin ohjauslaitteiden LED-näytössä tulisi olla viesti OHL (ulkotilan korkeusrajoitus).
- ⊙ **GS-4046:** Tulos: Korin tulisi nousta enintään 23 ft / 7,01 m korkeuteen ja pysähtyä. Kuulet äänimerkin. Korin ohjauslaitteiden LED-näytössä tulisi olla viesti OHL (ulkotilan korkeusrajoitus).

Tarkistukset

Ajotoiminnon painikkeen testaaminen

35 Paina ajotoiminnon painiketta.

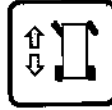

36 Odota seitsemän sekuntia ajotoiminnon aikakatkaisuun. Siirrä ohjaukshvaa hitaasti sinisen nuolen suuntaan ja sitten keltaisen nuolen suuntaan.

⊙ Tulos: Minkään toiminnon ei tulisi toimia.

Ohjauksen testaaminen

Huomautus: Kun testaat ohjausta ja ajamistoimintoja, seiso korissa kohti koneen ohjaavaa päätyä.

37 Paina ajotoiminnon painiketta.



38 Paina ohjaukshvaa toiminnon käyttökytkintä ja pidä se painettuna.

39 Paina ohjaukshvaa peukalokytkintä ohjaustaulun sinisen kolmion osoittamaan suuntaan.

⊙ Tulos: Ohjaavien pyörien tulisi kääntyä sinisen kolmion osoittamaan suuntaan.

40 Paina ohjaukshvaa peukalokytkintä ohjaustaulun keltaisen kolmion osoittamaan suuntaan.

⊙ Tulos: Ohjaavien pyörien tulisi kääntyä keltaisen kolmion osoittamaan suuntaan.

Ajamisen ja jarruttamisen testaaminen

41 Paina ajotoiminnon painiketta.

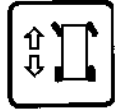

42 Paina ohjaukshvaa toiminnon käyttökytkintä ja pidä se painettuna.

Jalkakytkimellä varustetut koneet: Pidä jalkakytkintä painettuna ja pidä samalla ohjaukshvaa toiminnon käyttökytkintä painettuna.

43 Siirrä ohjaukshvaa hitaasti ohjaustaulun sinisen nuolen suuntaan, kunnes kone liikkuu, ja palauta ohjaukshvaa keskiasentoon.

⊙ Tulos: Koneen tulisi liikkua ohjaustaulun sinisen nuolen suuntaan ja pysähtyä äkisti, kun ohjaukshvaa palautetaan keskiasentoon.

44 Siirrä ohjaukshvaa hitaasti ohjaustaulun keltaisen nuolen suuntaan, kunnes kone liikkuu, ja palauta ohjaukshvaa keskiasentoon.

⊙ Tulos: Koneen tulisi liikkua ohjaustaulun keltaisen nuolen suuntaan ja pysähtyä äkisti, kun ohjaukshvaa palautetaan keskiasentoon.

Huomautus: Jarrujen on pidettävä kone paikallaan kaikissa rinteissä, joita kone pystyy nousemaan.

Tarkistukset

Kallistumisanturin toiminnan testaaminen (vain GS-3232)

Huomautus: Tee tämä testi maasta käsin korin ohjauslaitteen avulla. Älä seiso korissa.

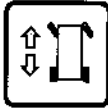
- 45 Laske kori kokonaan alas.
- 46 Aseta kakkosnelospala tai vastaava puukappale molempien pyörien eteen koneen toisella sivulla ja aja kone puukappaleiden päälle.
- 47 Nosta koria noin 7 ft / 2,13 m.
 - ⊙ Tulos: Korin tulisi pysähtyä, ja kallistushälytys antaa äänimerkin 180 kertaa minuutissa. Korin ohjauslaitteiden LED-näytön tulisi näyttää kirjaimet LL ja vaunun ohjauslaitteiden LCD-näytön tulisi näyttää kirjaimet LL: Machine Tilted (Kone kallistunut).
- 48 Paina ajotoiminnon painiketta. 
- 49 Paina ohjauskahvan toiminnon käyttökytkintä ja pidä se painettuna.
- 50 Siirrä ohjauskahvaa hitaasti sinisen nuolen suuntaan ja sitten keltaisen nuolen suuntaan.
 - ⊙ Tulos: Ajotoiminnon ei tulisi toimia kumpaankaan suuntaan.
- 51 Laske kori ja poista puukappaleet.

Kallistumiskatkaisijan koekäyttö

Huomautus: Tee tämä testi maasta käsin korin ohjauslaitteen avulla. Älä seiso korissa.

- 52 Laske kori kokonaan alas.
- 53 Aja kone rinteeseen, jossa poikittaissuuntainen kulma on yli 1,5° puolelta toiselle.
- 54 Nosta kori noin 9 ft / 2,74 m korkeuteen.
 - ⊙ Tulos: Korin tulisi pysähtyä, ja kallistushälytys antaa äänimerkin 180 kertaa minuutissa. Korin ohjauslaitteiden LED-näytön tulisi näyttää kirjaimet LL ja vaunun ohjauslaitteiden LCD-näytön tulisi näyttää kirjaimet LL: Machine Tilted (Kone kallistunut).
- 55 Paina ajotoiminnon painiketta.
- 56 Paina ohjauskahvan toiminnon käyttökytkintä ja pidä se painettuna.
- 57 Siirrä ohjauskahvaa hitaasti sinisen nuolen suuntaan ja sitten keltaisen nuolen suuntaan.
 - ⊙ Tulos: Ajotoiminnon ei tulisi toimia kumpaankaan suuntaan.
- 58 Laske kori kokonaan alas.
- 59 Aja konetta.
 - ⊙ Tulos: Koneen tulisi liikkua.
- 60 Palaa tasamaalle ja nosta kori yli noin 9 ft / 2,74 m korkeuteen.

Tarkistukset

- 61 Aja kone rinteeseen, jossa pituussuuntainen kulma on yli 1,5° puolelta toiselle.
- ⊙ Tulos: Koneen tulisi pysähtyä, kun rungon kallistuskulma saavuttaa arvon 1,5°, ja kallistushälyttimen tulisi antaa äänimerkki 180 kertaa minuutissa. Korin ohjauslaitteiden LED-näytön tulisi näyttää kirjaimet LL ja vaunun ohjauslaitteiden LCD-näytön tulisi näyttää kirjaimet LL: Kone kallistunut.
- 62 Palaa tasamaalle ja laske kori täysin alas.
- 63 Aja kone rinteeseen, jossa rungon kulma on yli 3° edestä taakse.
- 64 Nosta kori noin 9 ft / 2,74 m korkeuteen.
- ⊙ Tulos: Korin tulisi pysähtyä, ja kallistushälytys antaa äänimerkin 180 kertaa minuutissa. Korin ohjauslaitteiden LED-näytön tulisi näyttää kirjaimet LL ja vaunun ohjauslaitteiden LCD-näytön tulisi näyttää kirjaimet LL: Machine Tilted (kone kallistunut).
- 65 Paina ajotoiminnon painiketta.
- 66 Paina ohjauskahvan ajo-/ohjaustoiminnon käyttökytkintä ja pidä se painettuna.
- 67 Siirrä ohjauskahvaa hitaasti sinisen nuolen suuntaan ja sitten keltaisen nuolen suuntaan.
- ⊙ Tulos: Ajotoiminnon ei tulisi toimia kumpaankaan suuntaan.
- 68 Laske kori kokonaan alas.
- 69 Aja konetta.
- ⊙ Tulos: Koneen tulisi liikkua.
- 70 Palaa tasamaalle ja nosta kori yli noin 9 ft / 2,74 m korkeuteen.
- 71 Aja kone rinteeseen, jossa pituussuuntainen kulma on yli 3° edestä taakse.
- ⊙ Tulos: Koneen tulisi pysähtyä, kun rungon kallistuskulma saavuttaa arvon 3°, ja kallistushälyttimen tulisi antaa äänimerkki 180 kertaa minuutissa. Korin ohjauslaitteiden LED-näytön tulisi näyttää kirjaimet LL ja vaunun ohjauslaitteiden LCD-näytön tulisi näyttää kirjaimet LL: Kone kallistunut.
- ⊙ Laske kori kokonaan alas ja palaa tasamaalle.

Korotetun ajonopeuden testaaminen

72 Nosta koria noin 9,1 ft / 2,78 m maasta.

73 Paina ajotoiminnon painiketta.

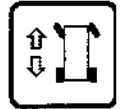

74 Paina ohjauskahvan toiminnon käyttökytkintä ja pidä se painettuna. Siirrä hitaasti ohjauskahvaa täyden ajovauhdin asentoon.

⊙ Tulos: Suurin käytettävissä oleva ajonopeus kori nostettuna saa olla enintään 0,72 ft / 22 cm sekunnissa.

Jos ajonopeus kori nostettuna ylittää 0,72 ft / 22 cm sekunnissa, merkitse kone välittömästi ja poista se käytöstä.

Tarkistukset

Kuoppasuojien testaaminen

Huomautus: Kuoppasuojien tulisi olla käytössä automaattisesti, kun koria nostetaan.

Kuoppasuojat aktivoivat rajakytkimet, jotka sallivat koneen toiminnan jatkumisen. Jos kuoppasuojat eivät tule käyttöön, kuuluu äänimerkki ja konetta ei voi ajaa tai ohjata.

75 Nosta koria.

- ⊙ Tulos: Kuoppasuojien pitäisi tulla käyttöön, kun koria nostetaan 4 ft / 1,2 m maanpinnasta.

76 Paina kuoppasuojaa yhdeltä puolelta ja sitten toiselta puolelta.

- ⊙ Tulos: Kuoppasuojat eivät saa liikkua.

77 Laske kori.

- ⊙ Tulos: Kuoppasuojien pitäisi siirtyä takaisin kokoontaitettuun asentoon.

78 Aseta kakkosnelospala tai vastaava puukappale kuoppasuojan alle.

79 Nosta koria.

- ⊙ Tulos: Hälytysäänen pitäisi kuulua, ennen kuin kori on noussut 7 ft / 2,1 m maanpinnasta. Korin ohjauslaitteiden LED-näytön tulisi näyttää kirjaimet PHS ja vaunun ohjauslaitteiden LCD-näytön tulisi näyttää kirjaimet PHS: Pothole Guard Stuck (Kuoppasuojat juuttuneet).

80 Paina ajotoiminnon painiketta.

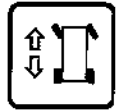

81 Paina ohjauskahvan toiminnon käyttökytkintä ja pidä se painettuna.

82 Siirrä ohjauskahvaa hitaasti sinisen nuolen suuntaan ja sitten keltaisen nuolen suuntaan.

- ⊙ Tulos: Koneen ei pitäisi liikkua eteen- tai taaksepäin.

83 Paina ajotoiminnon painiketta.



84 Paina ohjauskahvan toiminnon käyttökytkintä ja pidä se painettuna.

85 Paina ohjauskahvan peukalokytintä ohjaustaulun sinisen ja keltaisen kolmion osoittamaan suuntaan.

- ⊙ Tulos: Ohjauspyörien ei pitäisi kääntyä vasemmalle tai oikealle.

86 Laske kori kokonaan alas.

87 Poista 5 x 10 cm tai vastaava puukappale.

Tarkistukset

Tukijalan toiminnan testaaminen (GS-3232)

- 88 Paina tukijalkojen toimintopainiketta. LCD-näytössä sytyy ympyrä tukijalkatoiminnon symbolin alapuolella.

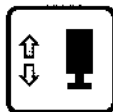

Jos ohjauskahvaa ei liikutella seitsemän sekunnin kuluessa tukijalkojen toimintopainikkeen painamisen jälkeen, ympyrä symbolin alapuolella sammuu, eivätkä tukijalkatoiminnot toimi. Paina tukijalkojen toimintopainiketta uudelleen.

- 89 Paina ohjauskahvan toiminnon käyttökytkintä ja pidä se painettuna.
- 90 Siirrä ohjauskahvaa keltaisen nuolen osoittamaan suuntaan.
- ☉ Tulos: Tukijalkojen tulisi työntyä ulos. Yksittäisen tukijalan merkkivalot vilkkuvat vihreänä, kun kyseinen tukijalka tulee ulos.
- 91 Jatka ohjauskahvan pitämistä keltaisen nuolen suunnassa, kunnes kaikki tukijalkojen merkkivalot palavat jatkuvasti vihreänä ja kuulet pitkän äänimerkin korin ohjauslaitteista. Kone on nyt vaakasuorassa. Tässä vaiheessa ajo- ja ohjaustoiminnot poistuvat käytöstä.

Huomautus: Jos ohjauskahva tai jalkakytin (jos varusteena) vapautetaan liian aikaisin ulostyönnön aikana, tukijalkojen merkkivalot vilkkuvat vihreänä, jolloin tukijalat eivät osu maahan.

Huomautus: Jos ohjauskahva tai jalkakytin (jos varusteena) vapautetaan liian aikaisin sen jälkeen kun tukijalat osuvat maahan, pitkää äänimerkkiä ei kuulu korin ohjauslaitteista, ja tukijalkojen merkkivalot palavat tasaisesti vihreänä. Jos pitkää äänimerkkiä ei kuulu ja tukijalkojen merkkivalot palavat tasaisesti vihreänä, tukijalat eivät ehkä ole täysin käytössä tai kone ei ole vaakasuorassa.

- 92 Paina ajotoiminnon painiketta.
- 93 Paina ohjauskahvan toiminnon käyttökytkintä ja pidä se painettuna.
- 94 Siirrä ohjauskahvaa hitaasti sinisen nuolen suuntaan ja sitten keltaisen nuolen suuntaan.
- ☉ Tulos: Koneen ei tulisi liikkua sinisen tai keltaisen nuolen osoittamaan suuntaan.
- 95 Paina ajotoiminnon painiketta.
- 96 Paina ohjauskahvan toiminnon käyttökytkintä ja pidä se painettuna.
- 97 Paina ohjauskahvan peukalokytintä ohjaustaulun sinisen ja keltaisen kolmion osoittamaan suuntaan.
- ☉ Tulos: Ohjaavien pyörien ei tulisi kääntyä sinisen tai keltaisen kolmion osoittamaan suuntaan.
- 98 Paina ulkokäytön painiketta.
- 99 Nosta koria.
- ☉ Tulos: Korin tulisi nousta enintään 18 ft 0 in / 6,71 m korkeuteen. Kuulet äänimerkin. Korin ohjauslaitteiden LED-näytössä tulisi olla viesti OHL (ulkoilman korkeusrajoitus).
- 100 Laske kori kokonaan alas.
- 101 Paina tukijalkojen toimintopainiketta.

Tarkistukset

102 Odota seitsemän sekuntia tukijalkatoiminnon aikakatkaisuun.

103 Siirrä ohjauskahvaa hitaasti sinisen nuolen suuntaan ja sitten keltaisen nuolen suuntaan.

⊙ Tulos: Tukijalkojen ei tulisi vetäytyä sisään.

104 Paina tukijalkojen toimintopainiketta.

105 Siirrä ohjauskahvaa sinisen nuolen osoittamaan suuntaan.

⊙ Tulos: Tukijalkojen tulisi liikkua sisään. Yksittäisen tukijalan merkkivalot palavat tasaisesti vihreänä, kun kyseinen tukijalka liikkuu sisään.

106 Jatka ohjauskahvan ja jalkakytkimen (jos varusteena) pitämistä, kunnes tukijalat ovat kokonaan sisällä. Vapauta ohjauskahva, kun tukijalkojen kaikki merkkivalot ovat sammuneet. Kaikki toiminnot ovat nyt palautuneet.

Huomautus: Jos ohjauskahva tai jalkakytkin (jos varusteena) vapautetaan liian aikaisin sisäänvedon aikana, tukijalkojen merkkivalot vilkkuvat vihreänä, jolloin tukijalat eivät ole täysin sisäänvedetyt.

Tarkistukset



Ennen koneen käyttämistä:

- Opettele tämän oppaan mukaiset koneen turvallisen käytön periaatteet ja harjoittele niitä.

- 1 Vältä vaaratilanteita.
- 2 Tee aina käyttöä edeltävä tarkistus.
- 3 Tee aina toimintotestit ennen käyttöä.
- 4 **Tarkista työskentelyalue.**

Tutustu huolellisesti työskentelyalueen tarkistusohjeisiin, ennen kuin siirryt seuraavaan lukuun.

- 5 Käytä konetta vain sen käyttötarkoituksen mukaisesti.

Työskentelyalueen tarkistus

Tiedosta ja vältä seuraavat vaaratilanteet:

- pudotukset ja aukot
- töyssyt, lattian korokkeet ja irtotavarat
- kaltevat pinnat
- epävakaat ja liukkaat pinnat
- yläpuoliset esteet ja korkeajännitejohtimet
- vaaralliset paikat
- alustan riittämätön kesto kaikkien koneen aiheuttamien kuormavoimien suhteen
- tuuli ja sääolosuhteet
- asiattomien henkilöiden läsnäolo
- muut mahdolliset turvatekijät

Työskentelyalueen tarkistus

Työskentelyalueen tarkistuksen avulla käyttäjä havaitsee, onko työskentelyalue sopiva koneen turvallista käyttöä varten. Käyttäjän on tehtävä tarkistus ennen koneen viemistä työskentelyalueelle.

Käyttäjän vastuulla on tutustua huolellisesti työskentelyalueen vaarapaikkoihin ja välttää ne koneen siirtämisen, valmistelun ja käyttämisen aikana.

Tarkistukset

Symboleilla varustettujen kilpien tarkistaminen, GS-1530, GS-1532, GS-1930 ja GS-1932

Katso, käytetäänkö koneen kilvissä tekstiä vai symboleita. Tarkista sen mukaisesti, ovatko kaikki kilvet luettavissa ja paikoillaan.

| Osanro | Kilven kuvaus | Määrä |
|---------|---|-------|
| 28174 | Tarra – korin virransyöttö, 230 V* | 2 |
| 28235 | Tarra – korin virransyöttö, 115 V* | 2 |
| 38149 | Tarra – patentti | 1 |
| 43618 | Tarra – suuntanuolet | 2 |
| 43658 | Tarra – laturin virransyöttö, 230 V* | 1 |
| 44980 | Tarra – laturin virransyöttö, 115 V* | 1 |
| 44981 | Tarra – korin paineilma* | 2 |
| 52475 | Tarra – kuljetuksen kiinnityspisteet | 4 |
| 72086 | Tarra – nostokohta | 4 |
| 72143 | Tarra – hätäpysäytys | 1 |
| 82474 | Tarra – käytä turvakiilaa | 2 |
| 82481 | Tarra – akku-/laturiturvallisuus | 1 |
| 82487 | Tarra – lue käyttöopas | 2 |
| 82495 | Tarra – jarrun irrottamisturvallisuus ja käyttöohjeet | 1 |
| 82666 | Tarra – haarukanostimen tasku | 4 |
| 97719 | Tarra – turvavarsi | 1 |
| 114337 | Tarra – kaatumisvaara, rajakytkin | 1 |
| 114338 | Tarra – kaatumisvaara, kallistushälytin | 1 |
| 137605 | Tarra – hätäpysäytys, korin ohjauslaitteet | 1 |
| 137656 | Tarra – ajo-/ohjaussuunta, korin ohjauslaitteet | 1 |
| 1263542 | Tarra – säilytyslokero | 2 |
| 1272242 | Tarra – Koneen rekisteröinnin/omistajan siirto | 1 |
| 1278704 | Tarra – akkujen varauksen ilmaisin | 1 |

| Osanro | Kilven kuvaus | Määrä |
|---------|---|-------|
| 1281175 | Tarra – valjaiden kiinnityspisteet, putoamissuoja | 3 |
| 1283810 | Tarra – korin ohjaustaulu | 1 |
| 1283878 | Tarra – Tech Pro Link | 1 |
| 1284982 | Varoitus – räjähdysvaara, akku | 1 |
| 1290673 | Tarra – sähköiskun vaara, tulppa | 1 |
| 1290699 | Tarra – kuljetuskaavio | 2 |
| 1292990 | Tarra – vapauta jarru | 1 |
| 1293166 | Vaara, varoitus – kaatumisvaara, puristumisvaara | 1 |
| 1293217 | Tarra – vaara, sähköiskun vaara | 3 |
| 1294688 | Tarra – korin ylikuorman LED-merkkivalo | 1 |
| 1296034 | Tarra – Smartlink Dual Zone | 2 |
| 1296299 | Vaara – enimmäis- kapasiteetti, sivuttaisvoima, GS-1530* | 1 |
| 1296301 | Vaara – enimmäis- kapasiteetti, sivuttaisvoima, GS-1930/32, GS-2632, GS-3232* | 1 |
| 1298467 | Tarra – lue käyttöopas (levyteline)* | 2 |
| 1298467 | Tarra – lue käyttöopas (putkiteline)* | 2 |
| 1298467 | Tarra – lue käyttöopas (työkalukotelo)* | 1 |
| 1298834 | Vaara – kaatumisvaara, akut | 1 |
| 1305532 | Tarra – pyöräkuorma, E-drive, GS-1530/32 | 4 |
| 1305533 | Tarra – pyöräkuorma, E-drive, GS-1930 | 4 |
| 1305534 | Tarra – pyöräkuorma, E-drive, GS-1932 | 4 |
| T112804 | Tarra – vaunun ohjaustaulu | 1 |

* Nämä kilvet ovat malli-, varuste- ja kokoonpanokohtaiset.

■ Varjostus tarkoittaa sitä, että kilpi ei näy suoraan, vaan on suojuksen alla

Tarkistukset

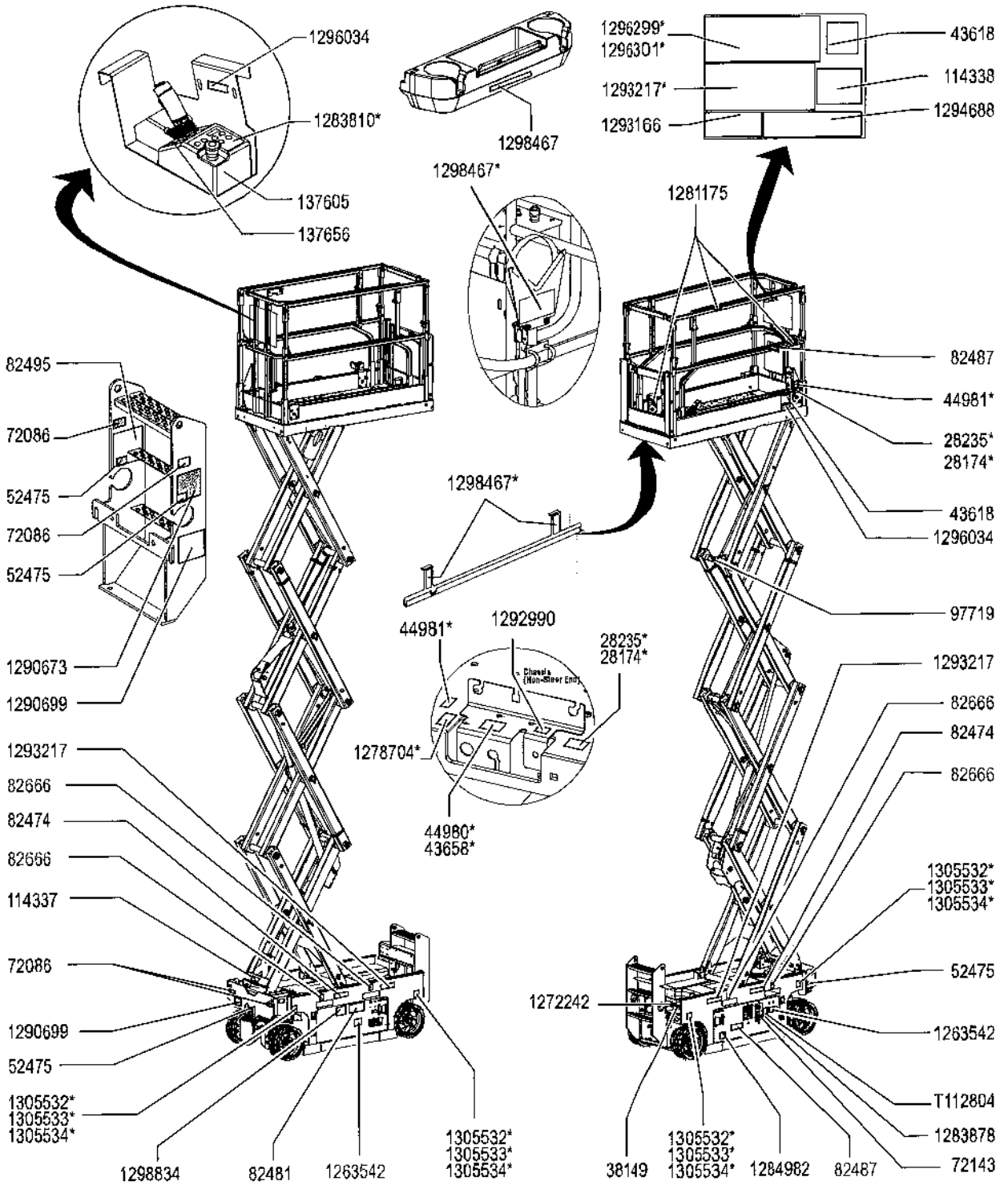

Tarkistukset

Symboleilla varustettujen kilpien tarkistaminen, GS-2032, GS-2632 ja GS-3232

Katso, käytetäänkö koneen kilvissä tekstiä vai symboleita. Tarkista sen mukaisesti, ovatko kaikki kilvet luettavissa ja paikoillaan.

| Osanro | Kilven kuvaus | Määrä |
|---------|---|-------|
| 28174 | Tarra – korin virransyöttö, 230 V* | 2 |
| 28235 | Tarra – korin virransyöttö, 115 V* | 2 |
| 38149 | Tarra – patenti | 1 |
| 43618 | Tarra – suuntanuolet | 2 |
| 43658 | Tarra – laturin virransyöttö, 230 V* | 1 |
| 44980 | Tarra – laturin virransyöttö, 115 V* | 1 |
| 44981 | Tarra – korin paineilma* | 2 |
| 52475 | Tarra – kuljetuksen kiinnityspisteet | 3 |
| 72086 | Tarra – nostokohta | 4 |
| 72143 | Tarra – hätäpysäytys | 1 |
| 82474 | Tarra – käytä turvakiilaa | 2 |
| 82475 | Tarra – puristumisvaara, tukijalat (Vain GS-3232)* | 3 |
| 82481 | Tarra – akku-/laturiturvallisuus | 2 |
| 82482 | Tarra – hätälasku | 1 |
| 82487 | Tarra – lue käyttöopas | 2 |
| 82495 | Tarra – jarrun irrottamisturvallisuus ja käyttöohjeet | 1 |
| 82666 | Tarra – haarukkanostimen tasku | 4 |
| 97719 | Tarra – turvavarsi | 1 |
| 114337 | Tarra – kaatumisvaara, rajakytin | 1 |
| 114338 | Tarra – kaatumisvaara, kallistushälytyn | 1 |
| 137605 | Tarra – hätäpysäytys, korin ohjauslaitteet | 1 |
| 137656 | Tarra – ajo-/ohjaussuunta, korin ohjauslaitteet | 1 |
| 1263542 | Tarra – säilytyslokero | 2 |
| 1272242 | Tarra – Koneen rekisteröinnin/omistajan siirto | 1 |
| 1278704 | Tarra – akkujen varauksen ilmaisin | 1 |

| Osanro | Kilven kuvaus | Määrä |
|---------|---|-------|
| 1281175 | Tarra – valjaiden kiinnityspisteet, putoamissuoja | 3 |
| 1283810 | Tarra – korin ohjaustaulu | 1 |
| 1283812 | Tarra – Dual Zone -tukijalat, GS | 1 |
| 1283878 | Tarra – Tech Pro Link | 1 |
| 1284982 | Varoitus – räjähdysvaara, akku | 1 |
| 1290673 | Tarra – sähköiskun vaara, tulppa | 1 |
| 1292990 | Tarra – vapauta jarru | 1 |
| 1293166 | Vaara, varoitus – kaatumisvaara, puristumisvaara | 1 |
| 1293217 | Tarra – vaara, sähköiskun vaara | 3 |
| 1294688 | Tarra – korin ylikuorman LED-merkkivalo | 1 |
| 1296034 | Tarra – Smartlink Dual Zone | 2 |
| 1296301 | Vaara – enimmäis- kapasiteetti, sivuttaisvoima, GS-1930/32, GS-2632, GS-3232* | 1 |
| 1296306 | Vaara – enimmäis- kapasiteetti, sivuttaisvoima, GS-2032* | 1 |
| 1297194 | Tarra – tukijalkojen kuorma, GS-3232* | 4 |
| 1297195 | Tarra – kuljetuskaavio | 2 |
| 1298467 | Tarra – lue käyttöopas (levyteline)* | 2 |
| 1298467 | Tarra – lue käyttöopas (putkiteline)* | 2 |
| 1298467 | Tarra – lue käyttöopas (työkalukotelo)* | 1 |
| 1298545 | Vaara – kaatuminen, putoaminen, puristumisvaara, tukijalat* | 1 |
| 1298834 | Vaara – kaatumisvaara, akut | 1 |
| 1305535 | Tarra – pyöräkuorma, E-drive, GS-2032 | 4 |
| 1305536 | Tarra – pyöräkuorma, E-drive, GS-2632 | 4 |
| 1305537 | Tarra – pyöräkuorma, E-drive, GS-3232 | 4 |
| T112804 | Tarra – vaunun ohjaustaulu | 1 |

* Nämä kilvet ovat malli-, varuste- ja kokoonpanokohtaiset.

 Varjostus tarkoittaa sitä, että kilpi ei näy suoraan, vaan on suojuksen alla

Tarkistukset

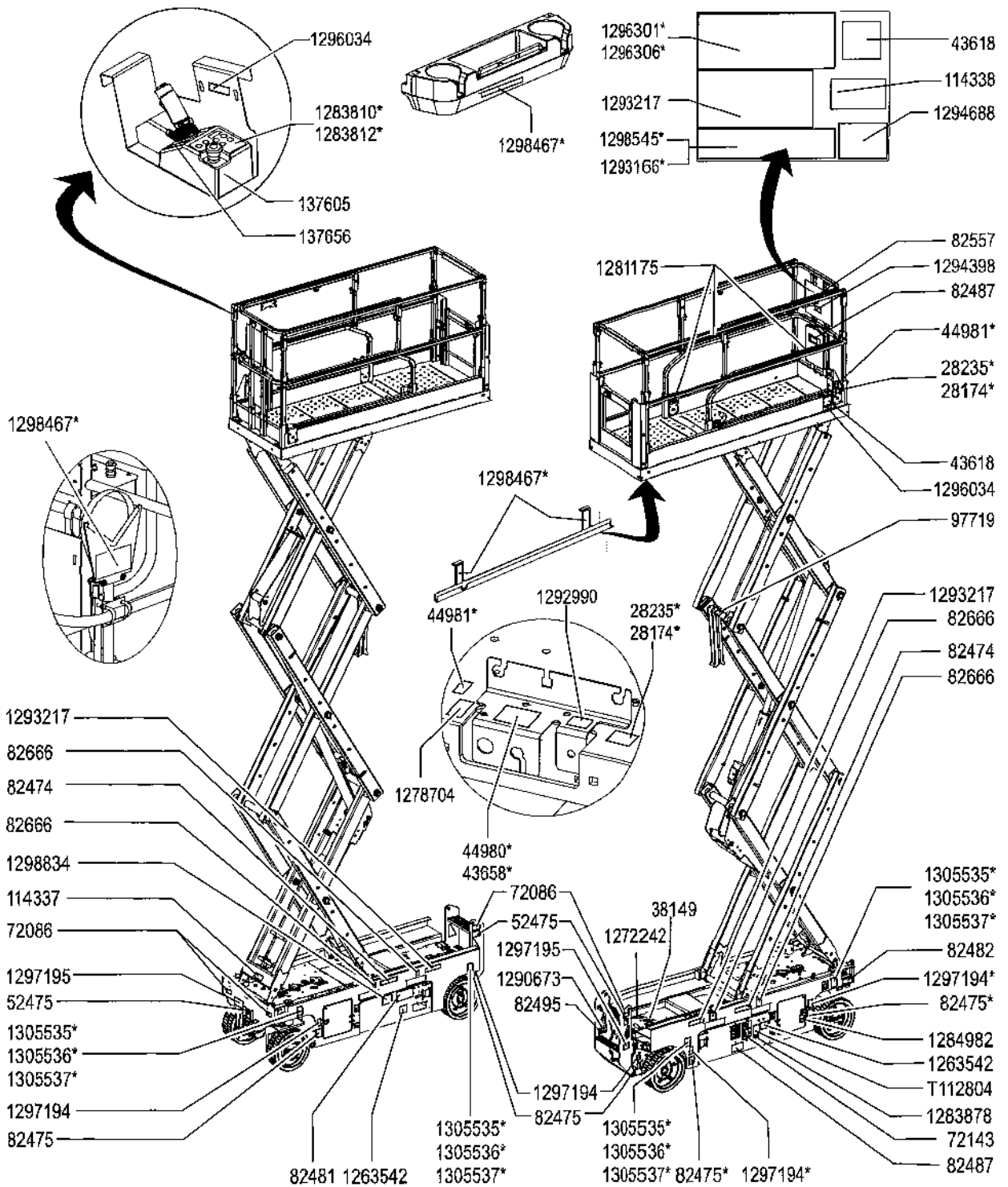

Tarkistukset

Symboleilla varustettujen kilpien tarkistaminen, GS-2046, GS-2646, GS-3246 ja GS-4046

Katso, käytetäänkö koneen kilvissä tekstiä vai symboleita. Tarkista sen mukaisesti, ovatko kaikki kilvet luettavissa ja paikoillaan.

| Osanro | Kilven kuvaus | Määrä |
|---------|---|-------|
| 28174 | Tarra – korin virransyöttö, 230 V* | 2 |
| 28235 | Tarra – korin virransyöttö, 115 V* | 2 |
| 38149 | Tarra – patenti | 1 |
| 43618 | Tarra – suuntanuolet | 2 |
| 43658 | Tarra – laturin virransyöttö, 230 V* | 1 |
| 44980 | Tarra – laturin virransyöttö, 115 V* | 1 |
| 44981 | Tarra – korin paineilma* | 2 |
| 52475 | Tarra – kuljetuksen kiinnityspisteet | 6 |
| 72086 | Tarra – nostokohta | 4 |
| 72143 | Tarra – hätäpysäytys | 1 |
| 82474 | Tarra – käytä turvakiilaa | 2 |
| 82481 | Tarra – akku-/laturiturvallisuus | 1 |
| 82487 | Tarra – lue käyttöopas | 2 |
| 82495 | Tarra – jarrun irrottamisturvallisuus ja käyttöohjeet | 1 |
| 82666 | Tarra – haarukkanostimen tasku | 4 |
| 97719 | Tarra – turvavarsi | 1 |
| 114337 | Tarra – kaatumisvaara, rajakytkin | 1 |
| 114338 | Tarra – kaatumisvaara, kallistushälytin | 1 |
| 137605 | Tarra – hätäpysäytys, korin ohjauslaitteet | 1 |
| 137656 | Tarra – ajo-/ohjaussuunta, korin ohjauslaitteet | 1 |
| 230757 | Tarra – kaatumisvaara, akut, GS-4046* | 1 |
| 1263542 | Tarra – säilytyslokero | 2 |
| 1272242 | Tarra – Koneen rekisteröinnin/omistajan siirto | 1 |
| 1278704 | Tarra – akkujen varauksen ilmaisin | 1 |
| 1281175 | Tarra – valjaiden kiinnityspisteet, putoamissuoja | 5 |
| 1283810 | Tarra – korin ohjaustaulu | 1 |

| Osanro | Kilven kuvaus | Määrä |
|---------|--|-------|
| 1283878 | Tarra – Tech Pro Link | 1 |
| 1284982 | Varoitus – räjähdysvaara, akku | 1 |
| 1290673 | Tarra – sähköiskun vaara, tulppa | 1 |
| 1292052 | Tarra – hätälasku, GS-1330m | 1 |
| 1292990 | Tarra – vapauta jarru | 1 |
| 1293166 | Vaara, varoitus – kaatumisvaara, puristumisvaara | 1 |
| 1293217 | Tarra – vaara, sähköiskun vaara | 3 |
| 1294688 | Tarra – korin ylikuorman LED-merkkivalo | 1 |
| 1296034 | Tarra – Smartlink Dual Zone | 2 |
| 1296312 | Vaara – enimmäis- kapasiteetti, sivuttaisvoima, GS-2046* | 1 |
| 1296314 | Vaara – enimmäis- kapasiteetti, sivuttaisvoima, GS-2646* | 1 |
| 1296316 | Vaara – enimmäis- kapasiteetti, sivuttaisvoima, GS-3246* | 1 |
| 1296318 | Vaara – enimmäis- kapasiteetti, sivuttaisvoima, GS-4047* | 1 |
| 1297195 | Tarra – kuljetuskaavio, GS-2046* | 2 |
| 1297196 | Tarra – kuljetus ja nosto, GS-2646, GS-3246, GS-4046* | 2 |
| 1298467 | Tarra – lue käyttöopas (levyteline)* | 2 |
| 1298467 | Tarra – lue käyttöopas (putkiteline)* | 2 |
| 1298467 | Tarra – lue käyttöopas (työkalukotelo)* | 1 |
| 1298834 | Vaara – kaatumisvaara, akut, GS-2046, GS-2646, GS-3246* | 1 |
| 1305512 | Tarra – pyöräkuorma, E-drive, GS-2046* | 4 |
| 1305513 | Tarra – pyöräkuorma, E-drive, GS-2646* | 4 |
| 1305514 | Tarra – pyöräkuorma, E-drive, GS-3246* | 4 |
| 1305515 | Tarra – pyöräkuorma, E-drive, GS-4046* | 4 |
| T112804 | Tarra – vaunun ohjaustaulu | 1 |

* Nämä kilvet ovat malli-, varuste- ja kokoonpanokohtaiset.

■ Varjostus tarkoittaa sitä, että kilpi ei näy suoraan, vaan on suojuksen alla

Tarkistukset

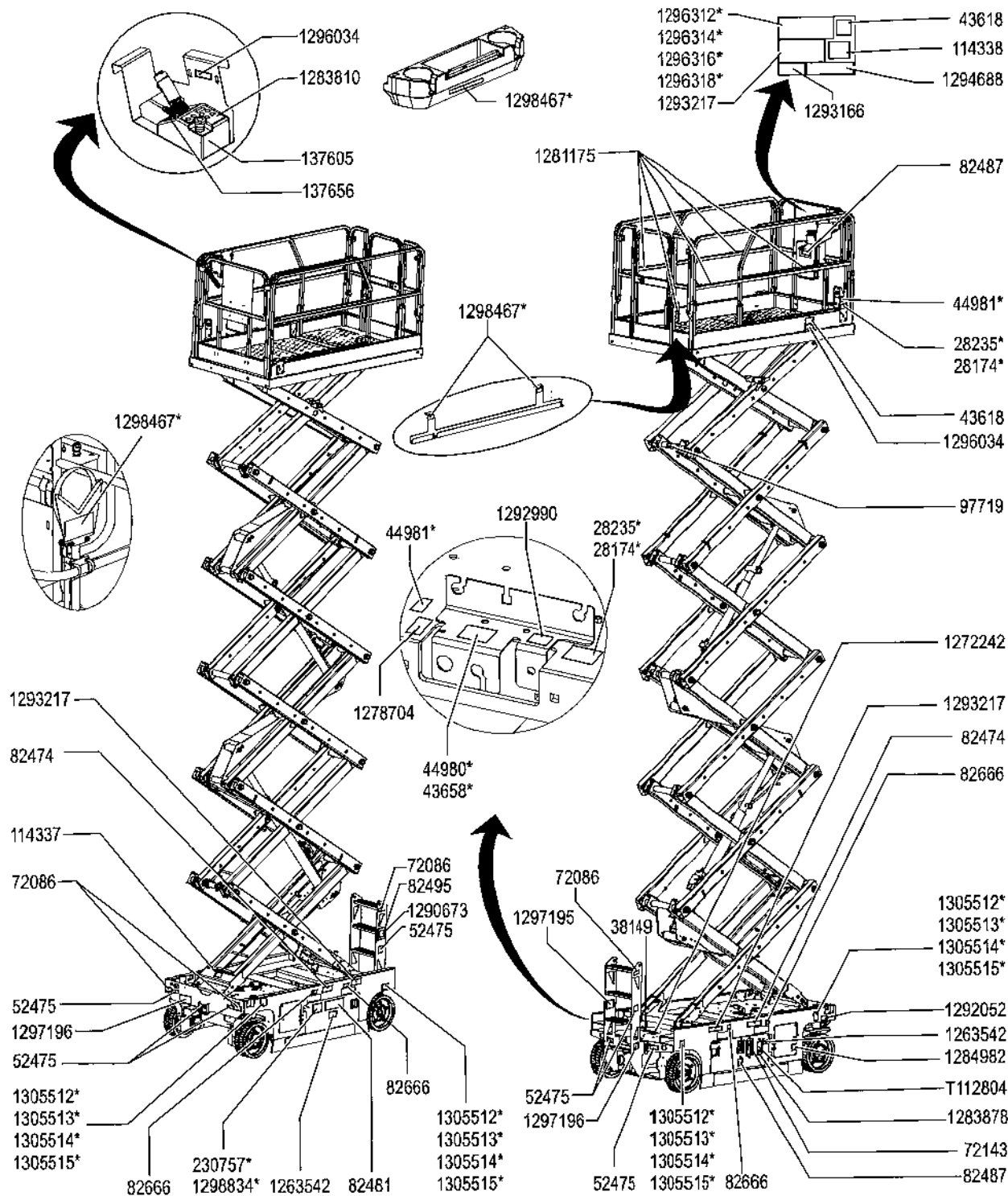

Käyttöohjeet



Ennen koneen käyttämistä:

- Opettele tämän oppaan mukaiset koneen turvallisen käytön periaatteet ja harjoittele niitä.
- 1 Vältä vaaratilanteita.
- 2 Tee aina käyttöä edeltävä tarkistus.
- 3 Tee aina toimintotestit ennen käyttöä.
- 4 Tarkista työskentelyalue.
- 5 Käytä konetta vain sen käyttötarkoituksen mukaisesti.**

Perusasiat

Käyttöohjeet-luku sisältää ohjeet koneen eri toimintojen käyttöä varten. Koneen käyttäjän vastuulla on noudattaa kaikkia käyttö-, turvallisuus- ja vastuuoppaiden turvamääräyksiä ja ohjeita.

Koneen käyttäminen johonkin muuhun kuin henkilöiden ja työkalujen sekä materiaalien nostamiseen on turvatonta ja vaarallista.

Ainoastaan koulutetut ja valtuutetut henkilöt saavat käyttää tätä konetta. Jos saman työvuoron aikana useampi käyttäjä käyttää konetta eri aikoina, on heidän kaikkien oltava päteviä käyttäjiä ja noudatettava kaikkia käyttö-, turvallisuus- ja vastuuoppaiden turvamääräyksiä ja ohjeita. Tämä tarkoittaa sitä, että jokaisen uuden käyttäjän on tehtävä käyttöä edeltävä tarkistus, toimintotestit ja työskentelyalueen tarkistus ennen koneen käyttämistä.

Käyttöohjeet

Hätäpysäytys

Paina punainen hätäpysäytyspainike off-asentoon vaunun tai korin ohjaislaitteista, jolloin koneen kaikkien toimintojen tulisi pysähtyä.

Korjaa vika, jos jokin toiminto toimii jommankumman punaisen hätäpysäytyspainikkeen ollessa sisään painettu.

Laskeminen lisävirrän avulla

- 1 Laske kori vetämällä lisävirtalaskemisen nuppia.

Käyttäminen maasta

- 1 Varmista ennen koneen käyttämistä, että akkupaketti on kytketty.
- 2 Käännä avainkytkin vaunuohjaustilaan.
- 3 Vedä sekä vaunun että korin punainen hätäpysäytyspainike ulos on-asentoon.

Korin siirtäminen

- 1 Painamalla ohjauspaneelin Enter-painiketta vaihtaaksesi käyttöaluetta sisä- ja ulkotilojen välillä.
- 2 Paina nostotoiminnon käyttöpainiketta ja pidä se painettuna.
- 3 Paina kori ylös- tai kori alas -painiketta.

Käyttäminen korista

- 1 Varmista ennen koneen käyttämistä, että akkupaketti on kytketty.
- 2 Käännä avainkytkin koriohjaustilaan.
- 3 Vedä sekä vaunun että korin punainen hätäpysäytyspainike ulos on-asentoon.

Korin siirtäminen

- 1 Paina sisä- tai ulkokäytön painiketta.



Huomautus: Jos käyttöaluetta ei valita, ulkokäyttö on oletuksena valittu.

- 2 Paina nostotoiminnon painiketta. LED-näytössä näkyy ympyrä nostotoiminnon symbolin alapuolella.



Jos ohjaukshvaa ei liikutella seitsemän sekunnin kuluessa nostotoimintopainikkeen painamisen jälkeen, ympyrä symbolin alapuolella sammuu, eikä nostotoiminto toimi. Paina nostotoiminnon painiketta uudelleen.

- 3 Paina ohjaukshvan toiminnon käyttökytkintä ja pidä se painettuna.
- 4 Jalkakytkimellä varustetut koneet: Pidä jalkakytkintä painettuna ja pidä samalla ohjaukshvan toiminnon käyttökytkintä painettuna.
- 5 Liikuta ohjaukshvaa ohjaustaulun merkintöjen osoittamaan suuntaan.

Käyttöohjeet

Tukijalkojen aseointi (malli GS-3232)

Tukijalkojen ulostyöntö:

- 1 Paina tukijalkojen toimintopainiketta. LCD-näytössä syttyy ympyrä tukijalkatoiminnon symbolin alapuolella.

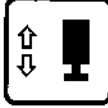

- 2 Jalkakytkimellä varustetut koneet: Pidä jalkakytkintä painettuna ja pidä samalla ohjauskahvan toiminnon käyttökytkintä painettuna.
- 3 Siirrä ohjauskahvaa keltaisen nuolen osoittamaan suuntaan.

Tukijalat alkavat työntyä ulos. Yksittäisen tukijalan merkkivalo palaa tasaisesti vihreänä, kun kyseinen tukijalka osuu maahan. Jatka ohjauskahvan liikuttamista, kunnes nostotilan käytön merkkivalo muuttuu vihreäksi ja kuulet äänimerkin. Kone on nyt vaakasuorassa. Kun nostovian merkkivalo muuttuu punaiseksi, ylös-/alas- ja ajotoiminnot ovat poissa käytöstä. Nostovian merkkivalo muuttuu punaiseksi seuraavissa tilanteissa:

- Kori on nostettu suurimmalle korkeudelle sisä- tai ulkotiloissa ajamiseen, ja tukijalat eivät ole käytössä.
- Kaikki tukijalat eivät osu maahan.
- Kaikki neljä tukijalkaa osuvat maahan, mutta kone ei ole vaakasuorassa.
- Virhekoodi.

Huomautus: Jos tukijalan käyttö- ja ulostyöntöpainikkeet vapautetaan liian aikaisin ulostyönnön aikana, tukijalan merkkivalot vilkkuvat vihreänä, jolloin tukijalat eivät osu maahan.

Huomautus: Jos tukijalkojen valot palavat tasaisesti vihreänä, kone ei ehkä ole vaakasuorassa tai tukijalat eivät ehkä ole täysin käytössä, jos pitkää äänimerkkiä ei kuulu korin ohjauslaitteista.

Tukijalkojen sisäänveto:

- 1 Paina tukijalkojen toimintopainiketta.

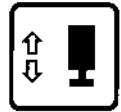

- 2 Jalkakytkimellä varustetut koneet: Pidä jalkakytkintä painettuna ja pidä samalla ohjauskahvan toiminnon käyttökytkintä painettuna.
- 3 Siirrä ohjauskahvaa sinisen nuolen osoittamaan suuntaan.

Vapauta ohjauskahva, kun tukijalat ovat irti maasta. Tukijalkojen merkkivalot sammuvat noin 5 sekunnin kuluttua. Kaikki toiminnot ovat nyt palautuneet.

Huomautus: Jos tukijalan käyttö- ja sisäänvetopainikkeet vapautetaan liian aikaisin sisäänvedon aikana, tukijalan merkkivalot vilkkuvat vihreänä, jolloin tukijalat eivät ole täysin sisällä.

Käyttöohjeet

Ohjaaminen

- 1 Paina ajotoiminnon painiketta. LED-näytössä syttyy ympyrä ajotoiminnon symbolin alapuolella.

Jos ohjauskahvaa ei liikutella seitsemän sekunnin kuluessa ajotoimintopainikkeen painamisen jälkeen, ympyrä symbolin alapuolella sammuu, eivätkä ajotoiminnot toimi. Paina ajotoiminnon painiketta uudelleen.

- 2 Paina jalkakytäkintä (jos varusteena) ja pidä sitä painettuna.

- 3 Käännä ohjauspyöriä ohjauskahvan päässä olevan peukalokytkimen avulla.



Ajaminen

- 1 Paina ajotoiminnon painiketta. LED-näytössä syttyy ympyrä ajotoiminnon symbolin alapuolella.

Jos ohjauskahvaa ei liikutella seitsemän sekunnin kuluessa ajotoimintopainikkeen painamisen jälkeen, ympyrä symbolin alapuolella sammuu, eivätkä ajotoiminnot toimi. Paina ajotoiminnon painiketta uudelleen.

- 2 Jalkakytäkimellä varustetut koneet: Pidä jalkakytäkintä painettuna ja pidä samalla ohjauskahvan toiminnon käyttökytäkintä painettuna.

- 3 Nopeuden lisääminen: Työnnä ohjauskahvaa hitaasti keskiasennosta.

Nopeuden vähentäminen: Työnnä ohjauskahvaa hitaasti keskiasentoa kohti.

Pysäyttäminen: Palauta ohjauskahva keskiasentoon tai vapauta toiminnon käyttökytäkin.

Päättely koneen kulkusuunta korin ohjauslaitteiden ja korin värikoodattujen suuntanuolien avulla.

Koneen ajonopeus on rajoitettu, kun kori on koholla.

Akun varaustila vaikuttaa koneen suorituskykyyn. Koneen ajonopeus ja toimintanopeus vähenee, kun akkujen varauksen ilmaisin vilkkuu.

Käyttöohjeet

Ajonopeuden valinta

Ajo-ohjauslaitteet toimivat kahdella eri nopeusalueella. Kun ajonopeuspainikkeen merkkivalo palaa, käytössä on hidas ajotila. Kun ajonopeuspainikkeen merkkivalo ei pala, käytössä on nopea ajotila.

Valitse haluamasi ajonopeus painamalla ajonopeuspainiketta.



Huomautus: Kun korja nostetaan, ajonopeuspainikkeen merkkivalo palaa aina osoittaen korotettua ajonopeutta.

▲ Rinteessä ajaminen

Selvitä koneen ylä- ja alamäkeä ja sivuttaista mäkeä koskevat kaltevuusarvot ja määritä mäen jyrkkyys.

Enimmäiskaltevuus kokoontaitetussa asennossa:

| | | | |
|--|---|------|-------|
| | GS-1530, GS-1532, GS-2032, GS-2046, GS-2646, GS-2646 XH | 30 % | 16,7° |
| | GS-1930, GS-1932, GS-1932 XH, GS-2632, GS-3232, GS-3246, GS-3246 XH, GS-4046 | 25 % | 14° |

Enimmäissivuttaiskaltevuus kokoontaitetussa asennossa:

| | | | |
|--|---|------|-------|
| | GS-1530, GS-2032, GS-2046, GS-2646, GS-2646 XH | 30 % | 16,7° |
| | GS-1930, GS-1932, GS-1932 XH, GS-2632, GS-3232, GS-3246, GS-3246 XH, GS-4046 | 25 % | 14° |

Huomautus: Kaltevuusarvoissa on huomioitava alustan ominaisuudet, kun korissa on yksi henkilö, ja kitkan riittävyys. Korin lisäpaino voi alentaa kaltevuusarvoja.

Rinteen jyrkkyyden määrittäminen:

Mittaa kaltevuus digitaalisen kaltevuusmittarin avulla TAI toimi seuraavasti.

Tarvitset nämä:

- vesivaaka
- vähintään 3 ft / 1 m pituinen suora puukappale
- nauhamitta.

Aseta puukappale kaltevalle pinnalle.

Aseta vesivaaka puukappaleen alapäädyn reunalle ja nosta puukappaleen päätä, kunnes se on vaakatasossa.

Pidä puukappaletta vaakatasossa ja mittaa pystytäisyys puun alareunasta maahan.

Jaa etäisyys (korkeus) puun pituudella (matka) ja kerro tulos luvulla 100.

Esimerkki:

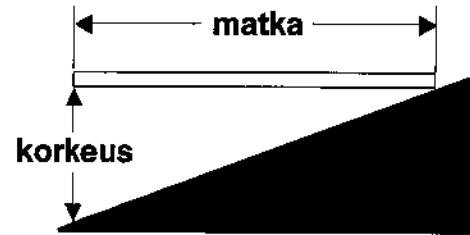

Puukappale = 144 tuumaa (3,6 m)

Matka = 144 tuumaa (3,6 m)

Korkeusero = 12 tuumaa (0,3 m)

$12 \text{ tuumaa} \div 144 \text{ tuumaa} = 0,083 \times 100 = 8,3 \%$ kaltevuus

$0,3 \text{ m} \div 3,6 \text{ m} = 0,083 \times 100 = 8,3 \%$ kaltevuus

Jos kaltevuus ylittää sallitun mäen tai sivuttaisen mäen kaltevuuden, kone on vedettävä vinsillä tai kuljetettava rinnettä ylös tai alas. Katso kohta Kuljetus ja nostaminen.

Käyttöohjeet

Toiminnan merkkikoodit

Jos korin ohjauslaitteiden LED-näytössä tai vaunun ohjauslaitteiden LCD-vianmääritysnäytössä on toiminnan merkkikoodi, kuten LL, häiriö on korjattava ennen koneen käytön jatkamista. Nollaa järjestelmä painamalla punainen hätäpysäytyspainike sisään ja vetämällä se sitten ulos.



LED-näyttö



LCD-näyttö

Toiminnan merkkikoodit

| Koodi | Tila |
|-------|------------------------------|
| LL | Ei vaakasuora |
| OL | Korin ylikuorma |
| CH | Käyttö vaunusta |
| PHS | Kuoppasuojat juuttuneet |
| ND | Ei ajoa (lisävaruste) |
| LD | Nosto estetty (vain GS-3232) |
| OHL | Ulkotilojen korkeusraja |

Lisätietoja on soveltuvassa Genie-huolto-oppaassa. Koodia ja sen kuvausta voidaan tarkastella myös vaunun ohjauslaitteiden LCD-näytöstä.

Platform Overload

Jos korin ohjauslaitteiden LED-vianmääritysnäytössä ja vaunun ohjauslaitteiden LCD-vianmääritysnäytössä on vilkkuva teksti OL: Platform Overloaded (Korin ylikuorma), korissa on liikaa kuormaa, eivätkä toiminnot ole käytössä. Kone antaa hälytysäänen.

- 1 Paina punainen hätäpysäytyspainike sisään off-asentoon.
- 2 Poista korista palhoa.
- 3 Vedä punainen hätäpysäytyspainike ulos on-asentoon.

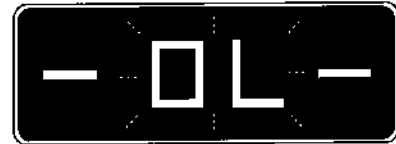

LED-näyttö



LCD-näyttö

Kun koria nostetaan tai lasketaan, lähellä maksimikorkeutta suoritetaan tarkastustoiminto. Kone voi pysähtyä ja hälytysääni kuulua. Jos kone ei ole ylikuormitettu, normaali toiminta jatkuu.

Ylikuormasta palautuminen

Jos vaunun ohjauslaitteiden LCD-vianmääritysnäytössä on teksti Overload Recovery (Ylikuormasta palautuminen), lisävirralla laskujärjestelmää on käytetty korin ylikuorman yhteydessä. Tietoja sanoman kuittauksesta on soveltuvassa Genie-huolto-oppaassa.

Käyttöohjeet

Kallistusanturin aktivointiasetukset

| Kallistusanturin aktivointiasetukset | |
|--------------------------------------|------|
| Rungon kulma (puolelta toiselle) | 1,5° |
| Rungon kulma (edestä taakse) | 3° |

Jos kallistushälytyn antaa äänimerkin korin noston yhteydessä, laske kori ja siirrä kone tukevalle ja vaakasuoralle alustalle. Jos kallistushälytyn antaa äänimerkin korin ollessa nostettuna, laske kori erittäin varovasti.



Kun korin ohjauslaitteiden LED-näytössä on kirjaimet LL, vaunun ohjauslaitteiden LCD-näytössä on kirjaimet LL: Machine Tilted (Kone kallistunut) ja kallistushälytyn antaa äänimerkin 180 kertaa minuutissa, seuraavia toimintoja ei voi käyttää: ajo, ohjaus ja nosto.



Siirrä kone tasaiselle alustalle nostotoimintojen palauttamiseksi.

Käyttäminen maasta ohjaimen avulla

Säilytä riittävät varoetäisyydet käyttäjän, koneen ja kiinteiden esteiden väillä.

Huomioi koneen kulkusuunta, kun käytät ohjainta.

Akkujen varauksen ilmaisim

Määritä varaustaso LED-vianmääritysnäytön avulla.

Huomautus: Kun korin ohjauslaitteiden LED-näytössä on vilkkuva LO-koodi, koneen käyttäminen on lopetettava ja kone on ladattava, muutoin koneen kaikki toiminnot poistuvat käytöstä.



Täysi lataus

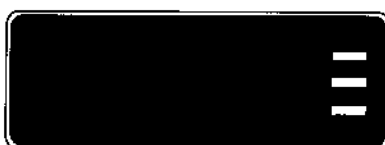

Puoliksi ladattu



Lataus vähissä



LO vilkkuu

Käyttöohjeet

Turvavarren käyttäminen

- 1 Nosta koria noin 8 ft / 2,4 m–13 ft / 4,0 m maasta.
- 2 Käännä turvavarsi koneesta pois päin ja anna sen roikkua.
- 3 Laske koria, kunnes turvavarsi nojaa tukevasti niveleeseen. Älä kosketa turvavartta, kun lasket koria.

Suojakaiteiden taittaminen alas

GS-1530, GS-1532, GS-1930, GS-1932, GS-2032, GS-2632 ja GS-3232

Korin kaidejärjestelmässä on yksi alas taittuva osa korin jatketta varten ja yksi osa pääkoria varten. Kaikki osat on kiinnitetty neljällä vaijerilukkotapilla.

- 1 Laske kori kokonaan alas ja vedä korin jatke sisään.
- 2 Irrota korin ohjauslaitteet.
- ▲ Putoamisvaara. Ole varovainen ja seiso aina tukevasti korin lattialla, kun taitat suojakaiteita.
- 3 Irrota korin sisältä käsin kaksi korin jatkeen lukkotappia.
- ▲ Pidä kädet poissa puristumiskohdista.
- 4 Taita korin jatkeen kaidekokonaisuus alas korin jatkeen kaiteen keskiosasta käsin kohti korin takaosaa.

- 5 Irrota pääkorin takaosasta käsin kaksi pääkorin lukkotappia.
- ▲ Pidä kädet poissa puristumiskohdista.
- 6 Taita pääkorin kaidekokonaisuus alas korin jatkeen kaiteen keskiosasta käsin kohti korin etuosaa.
- 7 Irrota lukkotappi kulkuaukon kääntöputkesta. Nosta kulkuaukon kääntöputki ja kulje aukosta, laske kääntöputki ja aseta lukkotappi paikalleen.
- 8 Avaa portti varovasti ja poistu korista.
- 9 Laita neljä lukkotappia takaisin kummankin sivukaiteen kiinnikkeeseen.

Huomautus: Voit helpottaa vaijerilukkotappien irrotusta ja vaihtoa vetämällä tai työntämällä kaidetta kumipuskureiden kasaan puristamiseksi.

Käyttöohjeet

GS-2046, GS-2646, GS-3246

Korin kaidejärjestelmässä on kolme alas taittuvaa osaa korin jatketta varten ja kolme osaa pääkoria varten. Kaikki kuusi osaa on kiinnitetty neljällä vaijerilukkotapilla.

- 1 Laske kori kokonaan alas ja vedä korin jatke sisään.
- 2 Irrota korin ohjauslaitteet.
- 3 Irrota korin sisältä käsin kaksi etummaista vaijerilukkotappia.
- 4 Taita etukaidekokoontapano alas. Pidä kädet poissa välistä.
- 5 Laita kaksi irrotettua tappia takaisin kummankin sivukaiteen kiinnikkeeseen.
- 6 Taita sivukaidekokoontapanot alas. Pidä kädet poissa välistä.
- 7 Irrota pääkorin takaosasta käsin kaksi vaijerilukkotappia.
- 8 Avaa portti varovasti ja siirry maahan.
- 9 Taita takaportti ja kulkupuolen kiskot alas yhdessä. Pidä kädet poissa välistä.
- 10 Taita vasen ja oikea sivukaide alas. Pidä kädet poissa välistä.
- 11 Laita kaksi irrotettua tappia takaisin kummankin sivukaiteen kiinnikkeeseen.

Suojakaiteiden nostaminen

Noudata alas taittoa koskevia ohjeita päinvastaisessa järjestyksessä ja varmista, että kaikki lukkotapit ovat paikallaan ja kunnolla kiinnitetyt.

Käyttöohjeet

Lift Tools -putkitelineen ohjeet

Lift Tools -putkitelinekokoonpano koostuu 2 putkitelineestä sijoitettuna korin jommallekummalle puolelle ja kiinnitettynä suojakaiteisiin U-pulteilla.

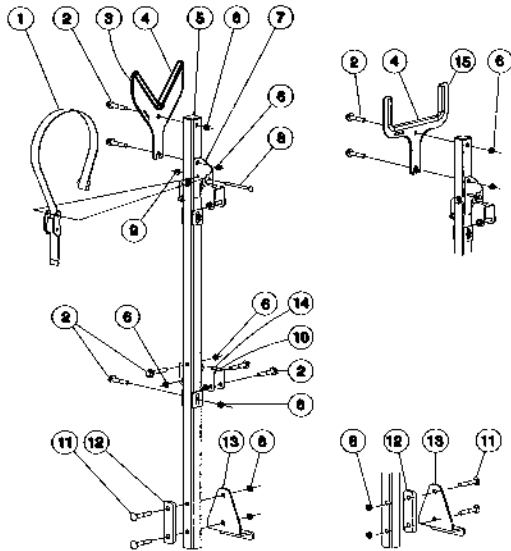

GS-1530 GS-1930
GS-1932 GS-1932 XH
GS-2032 GS-2632 GS-3232

GS-2046
GS-2646 GS-2646 XH
GS-3246 GS-3246 XH
GS-4046

- 1 hihna
- 2 pultti, 3/8-16 x 2"
- 3 teline
- 4 reunalista
- 5 kansi
- 6 mutteri, 3/8-16
- 7 hihnan kiinnike
- 8 pultti, 1/4-20 x 3,25"
- 9 mutteri, 1/4-20
- 10 tappikannatin
- 11 kannatuspultti, 3/8-16 x 2,25"
- 12 välike
- 13 jalan kiinnike
- 14 kumityyny
- 15 suuri putkiteline

Huomaa ja noudata:

- Putkiteline on asennettava korin sisäpuolelle.
- Putkitelineitä ei voi käyttää muun lisävarusteen kanssa työkalukotelo ja kosketushälytintä lukuun ottamatta.
- Putkitelineet eivät saa peittää korin ohjauslaitteita tai kulkuaukkoa.
- Putkitelinekokoonpanon käyttö on sallittu vain sisätiloissa.
- Koriin saa mennä vain yksi henkilö, kun putkiteline-lisävaruste on käytössä.
- Putkitelineen putken pohjan jalan kiinnikkeen on oltava vasten korin varvaslautaa.
- Varmista, että putkiteline on kiinnitetty koriin.

Lift Tools - Putkitelineen asennus

- 1 Liu'uta kaiteiden kiinnikkeitä, kunnes kumityyny osuu kaiteisiin.
- 2 Kiristä jalan kiinnikkeen pultit.
- 3 Kiristä kaiteen kiinnikkeiden pultit.

Genie
A TRIMM BRAND

Käyttöohjeet

Lift Tools - Putkitelineen käyttö

- 1 Sijoita kuorma niin, että se kohdistuu molempiin putkitelineisiin. Kuorman tulee olla korissa pitkäpäin ja keskitettynä telineiden väliin.
- 2 Kiinnitä kuorma kuhunkin putkitelineeseen. Pujota nylonhihna kuorman yli. Paina solkea ja liu'uta hihna sen läpi. Kiristä hihna.
- 3 Varmista putkitelineiden ja kuorman kiinnitys työntämällä ja vetämällä kuormaa hieman.
- 4 Pidä kuorma kiinnitettynä, kun kone liikkuu.

Putkitelinekokoonpano painaa 25 lbs / 11,4 kg.

Putkitelineen enimmäiskapasiteetti

| | |
|---|---------------------|
| GS-1530, GS-1532, GS-1930, GS-1932, GS-1932 XH, GS-2032 | 215 lbs 97,5 kg |
| GS-2632, GS-3232 | 100 lbs 45,4 kg |
| GS-2046, GS-2646, GS-2646 XH | 445 lbs 202,0 kg |
| GS-3246, GS-3246 XH, GS-4046 | 100 lbs 45,4 kg |

- ▲ Kaatumisvaara. Putkitelinekokoonpano ja kuorma putkitelineissä pienentävät korin nimelliskapasiteettiä, ja ne on laskettava mukaan korin kokonaiskuormaan.
- ▲ Kaatumisvaara. Putkitelinekokoonpanon paino ja kuorma putkitelineessä voivat rajoittaa korin enimmäishenkilömäärää.

Suuren putkitelineen kapasiteetti: 6" enimmäishalkaisija. Katso kuorman enimmäispaino kuormituskaaviosta.

Älä käytä, ellei ole saanut riittävästi opastusta ja ellei ole tietoinen kaikista niistä vaaroista, jotka liittyvät putkien nostamiseen.

Älä aiheuta vaakasuoraa tai sivuttaisvoimaa koneeseen nostamalla tai laskemalla kiinteää tai riippuvaa kuormaa.

Älä kuljeta konetta putkitelineet asennettuna. Irrota koko kokoonpano ennen koneen kuljettamista.

Käyttöohjeet

Levytelineen ohjeet

Lift Tools -levytelinekokoontaminen sisältää telinekokoontamisen ja hihnäkokoontamisen.

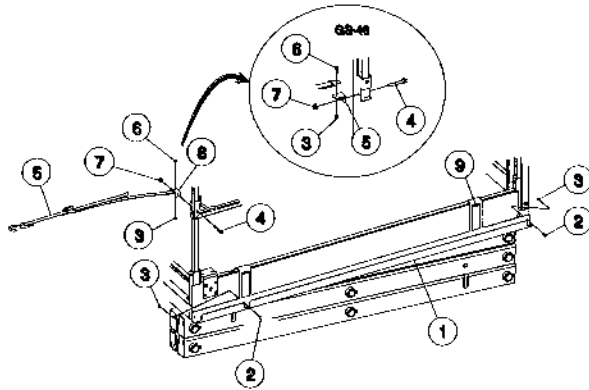

- 1 teline
- 2 kannatuspultti, 1/4-20 x 0,75"
- 3 mutteri, 1/4-20
- 4 pultti, 3/8-16 x 2,25"
- 5 hihna
- 6 pultti, 1/4-20 x 0,75"
- 7 mutteri, 3/8-16
- 8 hihnan ankkuri
- 9 varoituskilpi

Huomaa ja noudata:

- Lift Tools -levyteline on asennettava korin vasemmalle puolelle.
- Levytelinettä ei voi käyttää muun lisävarusteen kanssa Lift Tools -työkalukotelo lukuun ottamatta.
- Levyteline ei saa peittää korin ohjauslaitteita tai kulkuaukkoa.
- Levytelineen käyttö on sallittu vain sisätiloissa.
- Koriin saa mennä vain yksi henkilö, kun levyteline-lisävaruste on käytössä.
- Varmista, että levyteline on kiinnitetty koriin.

Levytelineen asennus

- 1 Ripusta teline (1) korin pohjalaippaan vasemmalle puolelle.
- 2 Kiinnitä teline kahdella 1/4" kannatuspultilla (2) ja lukkomutterilla (3).
- 3 Kiinnitä kiinnityskieleke (8) etukaiteen tolppaan. Mukana tulee 3/8" pultti (4) ja mutteri (7).
- 4 Kiinnitä hihna (5) kiinnityskielekkeeseen.

Käyttöohjeet

Levytelineen hihnan asennus

- 1 Avaa kiristin ja asenna se kiinnityskielekkeeseen 1/4" x 0,75" pultilla (6).
- 2 Aseta hihnakokoonpanon päätylevy pultille.
- 3 Työnnä pultti kiinnikkeen toisen puolen läpi.

Levytelineen käyttö

- 1 Sijoita kuorma niin, että se on levytelineen keskellä.
- 2 Kiinnitä kuorma koriin hihnalla viemällä se kuorman etupuolelta ja kiinnittämällä S-koukku yläkaiteen ympäri lähellä korin takaosaa.
- 3 Varmista levytelineen ja kuorman kiinnitys työntämällä ja vetämällä kuormaa hieman.
- 4 Pidä kuorma kiinnitettyä, kun kone liikkuu.

Lift Tools -levyteline painaa 22 lbs / 10 kg.

Lift Tools -levytelineen enimmäiskuormituskaavio

| | |
|--|--------------------|
| GS-1530, GS-1532, GS-1930, GS-1932, GS-1932 XH GS-2032, GS-2632, GS-3232 | 100 lbs 45,4 kg |
| GS-2046, GS-2646, GS-2646 XH, GS-3246, GS-3246 XH, GS-4046 | 200 lbs 90,7 kg |

- ▲ Kaatumisvaara. Levytelinekokoonpano ja kuorma levytelinekokoonpanossa pienentävät korin nimelliskapasiteettiä, ja ne on laskettava mukaan korin kokonaiskuormaan.
- ▲ Kaatumisvaara. Levytelinekokoonpanon paino ja kuorma levytelineessä voivat rajoittaa korin enimmäishenkilömäärää.
- ▲ Suurin sallittu levyn koko: 4 x 8 jalkaa. Katso kuorman enimmäispaino kuormituskaaviosta.

Älä käytä konetta, ellet ole saanut riittävästi opastusta ja ellet ole tietoinen kaikista niistä vaaroista, jotka liittyvät levyjen nostamiseen.

Älä aiheuta vaakasuoraa tai sivuttaisvoimaa koneeseen nostamalla tai laskemalla kiinteää tai riippuvaa kuormaa.

Älä kuljeta konetta levyteline asennettuna. Irrota koko kokoonpano ennen koneen kuljettamista.

Käyttöohjeet

Lift Tools -työkalukotelon ohjeet

Lift Tools -työkalukotelo sisältää yhden kotelon, kaksi kiinnitintä ja osat.

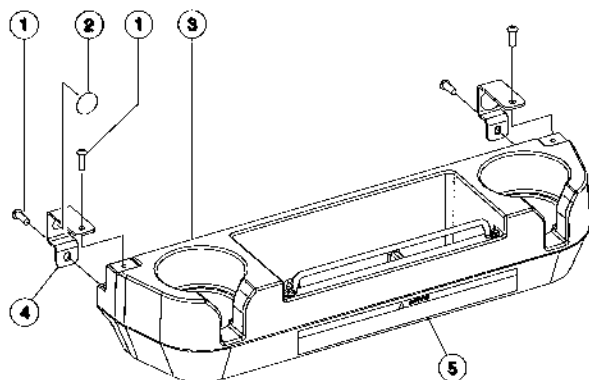

- 1 pultti, 1/4-20 x 0,75"
- 2 kumityyny
- 3 Lift Tools -työkalukotelo
- 4 työkalukotelon kiinnitin
- 5 varoituskilpi

Huomaa ja noudata: Lift Tools -työkalukotelon asennus

- Työkalukotelo on asennettava korin sisäpuolelle.
- Koneessa voi käyttää vain yhtä Lift Tools -työkalukotelo.
- GS-1530, GS-1532, GS-1930, GS-1932, GS-1932 XH: kiinnitä Lift Tools -työkalukotelo korin jatkeen kaiteeseen PCON:ia vastapäätä olevalle puolelle.
- GS-2032, GS-2632, GS-3232, GS-2046, GS-2646, GS-2646 XH, GS-3246, GS-3246 XH, GS-4046: kiinnitä Lift Tools -työkalukotelo korin jatkeen kaiteeseen PCON:ia vastapäätä tai pääkorin kaiteeseen korin jatkeen taakse, kun se on vedetty sisään jommallekummalle puolelle.
- Työkalukotelo voi olla ylemmässä tai alemmassa kaiteessa.
- Varmista, että työkalukotelo on kiinnitetty koriin.
- Lift Tools -työkalukotelon valjaat ovat vain työkaluja varten. Älä kiinnitä turvavaljaita.

Lift Tools -työkalukotelon asennus

- 1 Kiristä neljä 1/4-20 x 0,75 pulttia (1).

Käyttöohjeet

Lift Tools -työkalukotelon käyttö

1 Sijoita kuorma työkalukotelon sisäpuolelle.

Lift Tools -työkalukotelo painaa 4 lbs / 1,8 kg.

Työkalukotelon enimmäiskapasiteetti on 50 lbs / 23 kg.

▲ Kaatumisvaara. Työkalukotelon kokoonpano ja kuorma työkalukotelon kokoonpanossa pienentävät korin nimelliskapasiteettiä, ja ne on laskettava mukaan korin kokonaiskuormaan.

Huomaa ja noudata: Korin nostorajoitin

Tutustu huolellisesti korin nostorajoittimen mukana tuleviin varoituksiin ja ohjeisiin ja noudata niitä.

Korin nostorajoittimen ohjeet

Korin nostorajoittimen avulla korin käyttö voidaan rajoittaa tiettyyn korkeuteen.

Käyttöohjeet

Korin nostorajoittimen ohjeet

Nostokorkeuden rajoittaminen:

Huomautus: Käyttäjän suurin korkeus -vaihtoehdon on oltava käytössä. Katso huolto- ja korjausopas.

- 1 Nosta kori haluttuun enimmäiskorkeuteen korin ohjauslaitteilla.
- 2 Pidä korin ohjauslaitteiden nostotoiminnon valintapainiketta painettuna viisi sekuntia.
- 3 Korin enimmäisnostokorkeus aktivoituu, kun:
 - a Korin ohjauslaitteiden LED-näytössä on teksti "LoHt", ja
 - b Hälytys antaa äänimerkin seitsemän kertaa.
- 4 Tee toimintotestit ennen käyttöä.

Korkeusrajoituksen poistaminen:

- 1 Käännä avainkytkin koriohjaustilaan.
- 2 Vedä vaunun ohjauslaitteissa punainen hätäpysäytyspainike ulos on-asentoon.
- 3 Vedä korin ohjauslaitteissa punainen hätäpysäytyspainike ulos on-asentoon.
- 4 Pidä nostotoiminnon valintapainiketta painettuna viisi sekuntia millä tahansa korkeudella.
- 5 Korin enimmäisnostokorkeus poistuu käytöstä, kun:
 - a Korin ohjauslaitteiden LED-näytössä on teksti "FLHt", ja
 - b Hälytys antaa äänimerkin seitsemän kertaa.

Korin nostorajoittimen testaus:

- 1 Paina nostotoiminnon käyttöpainiketta, pidä se painettuna ja paina kori ylös -painiketta.
- ⊕ Tulos: Korin tulisi nousta aiemmin asetettuun korkeuteen. Kun kori saavuttaa rajoitetun korkeuden, se pysähtyy. Jos käyttäjä pitää ohjaussauvan nostosunnassa yli kahden sekunnin ajan sen jälkeen kun kori on saavuttanut rajoitetun korkeuden, korin hälytys antaa äänimerkin sekunnin ajan ja LED-näytössä on teksti LoHt.

Huomautus: Käyttäjän suurin korkeus -vaihtoehdon on oltava käytössä ja korkeus täytyy asettaa etukäteen.

Käyttöohjeet



Akkujen ja laturin ohjeet

Huomaa:

- Älä käytä ulkoista laturia tai apuakkua.
- Lataa akut hyvin tuuletetussa tilassa.
- Käytä latauksessa oikeaa vaihtojännitettä laturin tietojen mukaisesti.
- Käytä vain Genien hyväksymiä akkuja ja laturia.

Akkujen lataaminen

- 1 Varmista ennen akkujen lataamista, että akut on kytketty.
- 2 Avaa akkukotelo. Akkukotelo on pidettävä avoinna koko lataamisjakson ajan.

Huoltovapaat akut

- 1 Kytke akkulaturi maadoitettuun vaihtovirtalähteeseen.
- 2 Laturi ilmaisee, kun akut on ladattu täyteen.

Vakioakut

- 1 Irrota akun tuuletuskorkit ja tarkista akkuhapon määrä. Lisää tarvittaessa vain tislattua vettä niin, että levyt peittyvät. Älä täytä liikaa ennen latausta.
- 2 Laita akun tuuletuskorkit takaisin.
- 3 Kytke akkulaturi maadoitettuun vaihtovirtalähteeseen.
- 4 Laturi ilmaisee, kun akut on ladattu täyteen.
- 5 Tarkista akkuhapon määrä lataamisen jälkeen. Lisää tarvittaessa tislattua vettä akun täyttöputkeen. Älä täytä liian täyteen.

Aina käytön jälkeen

- 1 Valitse turvallinen pysäköintipaikka, jossa on tukeva vaakasuora alusta ilman esteitä ja etäällä liikenteestä.
- 2 Laske kori.
- 3 Kierrä avainkytkin off (pois) -asentoon ja poista avain estääksesi asiattoman käytön.
- 4 Lataa akut.

Kuljetus ja nostaminen



Huomaa ja noudata:

- Genie antaa nämä kiinnitystiedot suosituksen muodossa. Kuljettajat ovat yksin vastuussa siitä, että kone on kunnolla kiinnitetty ja että asianmukainen perävaunu on valittu paikallisten määräysten ja yrityksen käytäntöjen mukaisesti.
- Niille Genie-asiakkaille, jotka haluavat pakata Genie-nostimen tai -tuotteen, suositellaan ammattitaitoista rahdinkuljettajaa, jolla on kokemusta rakennus- ja nostolaitteiden valmistelusta, kuormaamisesta ja kiinnittämisestä kansainvälisiä kuljetuksia varten.
- Vain pätevät liikkuvan nostinkorin käyttäjät saavat siirtää koneen kuorma-autoon tai siitä pois.
- Kuljetusajoneuvo on pysäköitävä vaakasuoralle alustalle.
- Kuljetusajoneuvon rullaaminen koneen kuormauksen aikana on estettävä.
- Varmista, että ajoneuvon kantavuus, kuormatilan pinnat sekä ketjut tai hihnat kestävät koneen painon. Genie-nostimet ovat hyvin painavia kokoonsa nähden. Koneen paino on ilmoitettu tunnuskilvessä.
- Koneen on oltava vaakasuoralla alustalla tai kiinnitettynä ennen jarrujen vapauttamista.
- Älä anna kaiteiden pudota lukkotappien irrotuksen yhteydessä. Pidä kaiteista tiukasti kiinni, kun lasket niitä.
- Älä aja konetta kaltevuudella, joka ylittää koneen ylä- tai alamäkilaltevuuden tai sivuttaisen kaltevuuden enimmäisarvot. Katso Käyttöohjeet-luvun kohta Rinteessä ajaminen.
- Jos kuljetusajoneuvon lavan kaltevuus ylittää suurimman sallitun ylä- tai alamäen kaltevuusarvon, kone on kuormattava ja purettava käyttäen vinssiä tai haarukkatrukkia, kuten kohdassa Jarrun vapauttaminen on kuvattu. Katso kaltevuuden enimmäisarvot Tekniset tiedot -kohdasta.

Kuljetus ja nostaminen

Jarrun vapauttaminen, hydraulivetomalli

- 1 Estä koneen rullaaminen kiilaamalla pyörät.



- 2 Varmista, että vinssin vaijeri on hyvin kiinnitetty rungon kiinnityspisteisiin ja että reitillä ei ole esteitä.

- 3 Avaa jarruventtiili työntämällä musta jarrun irrotusnappi sisään.



- 4 Pumppaa punaista jarrun irrotuspumpun nuppia.

Jarrun vapauttaminen, E-Drive-malli

- 1 Estä koneen rullaaminen kiilaamalla pyörät tai telaketjut.



- 2 Varmista, että vinssin vaijeri on hyvin kiinnitetty rungon kiinnityspisteisiin ja että reitillä ei ole esteitä.

- 3 Vedä sekä vaunussa että korissa olevien ohjauslaitteiden punainen hätäpysäytyspainike ulos ja käännä avainkytkin vaunuohjaustilaan.

- 4 Etsi jarrun vapautuksen vaihtokytkin koneen takaosassa.

- 5 Irrota vaihtokytkimen suojakansi.



- 6 Käännä vaihtokytkin kuvan mukaisesti jarrujen vapauttamiseksi. Hälytys kytkeytyy, kun jarrut vapautetaan.

Koneen lastaamisen jälkeen:

- 1 Estä koneen rullaaminen kiilaamalla pyörät.
- 2 Vedä sekä vaunussa että korissa olevien ohjauslaitteiden punainen hätäpysäytyspainike on-asentoon.
- 3 Paina ohjaukahvan ajo-/ohjaustoiminnon käyttökytkintä ja pidä se painettuna. Palauta jarrut työntämällä ohjaukahvaa pois keskiasennosta ja vapauttamalla kahva heti sen jälkeen.
- 4 Työnnä sekä vaunussa että korissa olevien ohjauslaitteiden punainen hätäpysäytyspainike off-asentoon.

Genie-mallien GS-1530, GS-1532, GS-1930, GS-1932, GS-1932 XH, GS-2032, GS-2632, GS-3232, GS-2046, GS-2646, GS-2646 XH, GS-3246, GS-3246 XH ja GS-4046 hinaamista ei suositella. Jos konetta on hinattava, nopeus saa olla enintään 2 mph / 3,2 km/h.

Kuljetus ja nostaminen

Kiinnitykset kuorma-autoon tai perävaunuun kuljetusta varten

Käytä aina korin jatkeen lukitusta koneen siirron yhteydessä.

Kierrä avainkytkin off-asentoon ja poista avain ennen kuljetusta.

Tarkista koko kone irtonaisten tai lukitsemattomien osien varalta.

Käytä vahvoja ketjuja tai hihnoja.

Käytä vähintään kahta ketjua tai hihnaa.

Säädä ketjut niin, että ne eivät vahingoitu.

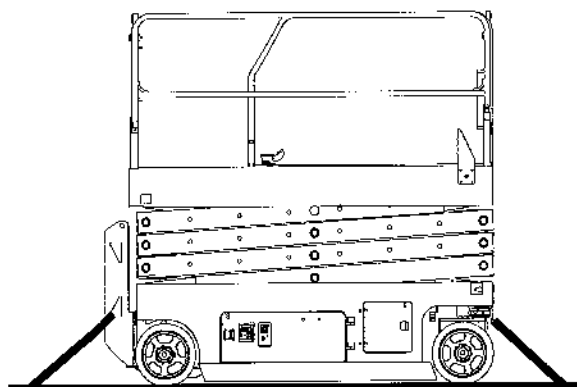
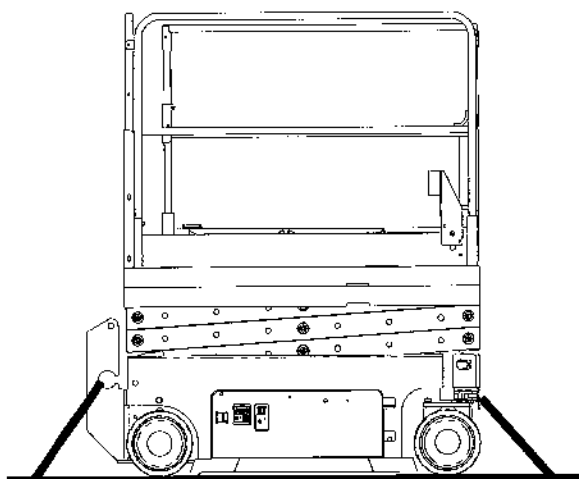
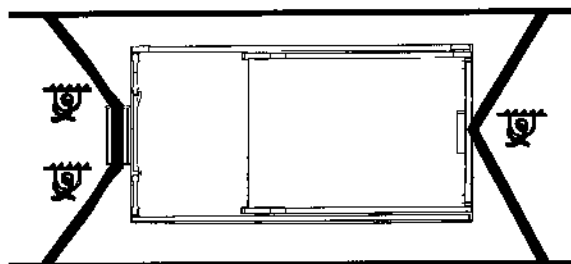
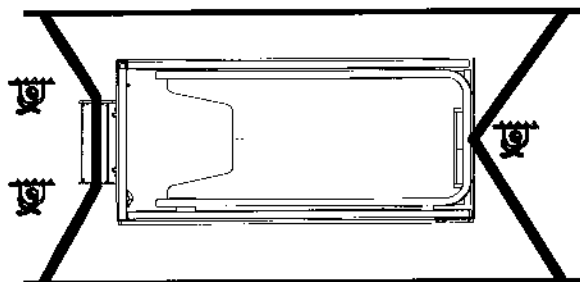

GS-1530
GS-1532

GS-1930
GS-1932
GS-1932 XH

GS-2032
GS-2632
GS-3232

GS-2046
GS-2646
GS-2646 XH

GS-3246
GS-3246 XH
GS-4046

Kuljetus ja nostaminen



Huomaa:

- ☑ Koneen kiinnityksen ja noston tekijöiltä edellytetään kokemusta.
- ☑ Vain pätevät haarukkatrukin käyttäjät saavat nostaa konetta haarukkatrukilla.
- ☑ Varmista, että nostolaitteen kantavuus, kuormatilan pinnat sekä hihnat tai köydet kestävät koneen painon. Koneen paino on ilmoitettu tunnuskilvessä.

Koneen nostaminen haarukkatrukilla

Varmista, että korin jatke, ohjaimet ja kotelot ovat kiinni. Poista koneesta kaikki irtonaiset osat.

Laske kori kokonaan alas. Kori on pidettävä alhaalla kaikkien lastaus- ja kuljetustoimenpiteiden ajan.

Käytä koneen takana sijaitsevia haarukkatrukin taskuja (tikkaiden molemmin puolin) tai koneen kummallakin puolella.

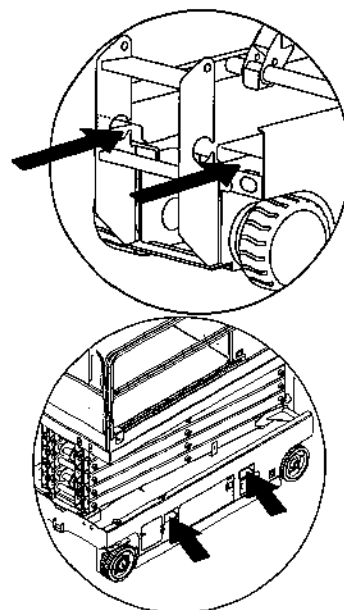

Aseta haarukkatrukin haarukka taskujen kohdalle.

Aja eteenpäin haarukan koko mitan verran.

Nosta konetta 16 in / 0,4 m ja kallista haarukkaa sitten hieman taaksepäin, jotta kone pysyy paikallaan.

Varmista laskiessasi haarukkaa, että kone on vaakasuorassa.



Jos konetta nostetaan pohjasta, sen osat voivat vahingoittua.

Kuljetus ja nostaminen

Nosto-ohjeet, GS-30

Laske kori kokonaan alas. Varmista, että korin jatke, ohjaimet ja kotelot ovat kiinni. Poista koneesta kaikki irtonaiset osat.

Määritä koneen painopiste taulukon ja tällä sivulla olevan kuvan avulla.

Kiinnitä nostoköydet ainoastaan koneen merkittyihin nostokohtiin. Koneen etuosassa on kaksi 2,5 cm:n reikää, ja tikkaissa on kaksi reikää nostoa varten.

Säädä köydet niin, ettei kone vahingoitu, ja pidä kone vaakasuorassa.

Painopistetaulukko (Todelliset mitat voivat vaihdella koneen kokoonpanon, lisävarusteiden ja valmistuksen toleranssien johdosta)

Huolto



Huomaa ja noudata:

- Käyttäjä saa tehdä vain tässä oppaassa määritetyt rutiinihuoltotoimet.
- Koulutettu huoltoasentaja tekee määräaikaisten huoltotarkastukset valmistajan määritysten ja vastuuppaan vaatimusten mukaisesti.
- Käytä ainoastaan Genien hyväksymiä varaosia.

Huoltosymbolien selitteet

Tässä oppaassa käytetään seuraavia symboleita ohjeiden selventämiseksi. Huoltotoimenpiteen alussa on yksi tai useampi symboli, joiden merkitys on selitetty alla.



Osoittaa, että toimenpide edellyttää työkaluja.



Osoittaa, että toimenpide edellyttää uusia osia.

Hydrauliöljyn määrän tarkistaminen



Hydrauliöljyn määrän säilyttäminen oikealla tasolla on tärkeää koneen toiminnan kannalta. Väärä hydrauliöljyn määrä voi vaurioittaa hydrauliiikan komponentteja. Päivittäisten tarkistusten avulla käyttäjä havaitsee sellaiset muutokset öljyn määrässä, jotka viittaavat ongelmiin hydraulijärjestelmässä.

- 1 Varmista, että kone on tukevalla ja vaakasuoralla pinnalla, esteetön ja kori kokoontaitetussa asennossa.
- 2 Tarkista silmämääräisesti hydrauliöljysäiliön öljymäärä.
- ⊕ Tulos: Hydrauliöljyn pinnan tulisi olla säiliössä ADD (lisää)- ja FULL (täysi)-merkkien välillä.
- 3 Lisää öljyä tarvittaessa. Älä täytä liian täyteen.

Hydrauliöljyn tiedot

Hydrauliöljyn tyyppi Chevron Rando HD tai vastaava

Huomautus: Katso ohjeet käytöstä kylmissä olosuhteissa sekä vaihtoehtoisia hydraulinesteitä käytettäessä Genien saksinostinten huolto-oppaasta.

Huolto

Akun tarkistaminen



Akun hyvä kunto varmistaa moottorin oikean toiminnan ja käyttöturvallisuuden. Väärät nestemäärät tai vahingoittuneet kaapelit tai liitännät voivat aiheuttaa moottorin osien vaurioitumisen ja vaaratilanteen.

- ▲ Sähköiskun vaara. Kuumien tai jännitteisten piirien koskeminen voi aiheuttaa kuoleman tai vakavan vamman. Ota pois kaikki sormukset, rannekello ja muut korut.
- ▲ Ruumiinvamman vaara. Akut sisältävät happoa. Älä läikytä äläkä kosketa akkuhappoa. Neutraloi valunut akkuhappo ruokasoodan ja veden avulla.

Huomautus: Tee tämä testi, kun akut on ladattu täyteen.

- 1 Pue suojavaatteet ja käytä suojalaseja.
- 2 Varmista, että akkukaapelien liitännät ovat tiukat ja syöpymättömät.
- 3 Varmista, että akun kiinnikkeet ovat paikallaan ja kiristetyt.

Huomautus: Käyttämällä napojen suojuksia ja korroosionestoainetta akun navat ja kaapelit eivät syövy.

Määräaikaishuollot

Neljännesvuosittain, vuosittain ja kahden vuoden välein tehtävät huollot on teetettävä henkilöllä, joka on koulutettu ja pätevä huoltamaan konetta tämän koneen huolto-oppaan ohjeiden mukaisesti.

Yli kolme kuukautta käyttämättöminä olleille koneille on tehtävä neljännesvuositarkastus, ennen kuin ne otetaan uudelleen käyttöön.

Tekniset tiedot

| Malli | GS-1530 | |
|--|------------------------|--------------------|
| Työskentelykorkeus ulkona | 18 ft 8 in | 5,86 m |
| Korin korkeus ulkotiloissa | 12 ft 8 in | 3,86 m |
| Työskentelykorkeus sisällä | 21 ft 1 in | 6,61 m |
| Korin korkeus sisätiloissa | 15 ft 1 in | 4,61 m |
| Suurin korkeus kokoontaitettuna, kaiteet ylhäällä | 6 ft 11 in | 2,12 m |
| Suurin korkeus kokoontaitettuna, kaiteet taitettuna | 5 ft 9 in | 1,76 m |
| Suurin korkeus kokoontaitettuna | 3 ft 4 in | 1,01 m |
| Korkeus, turvakaiteet | 3 ft 7 in | 1,10 m |
| Leveys | 30,2 in | 0,77 m |
| Pituus kokoontaitettuna | 6 ft 0 in | 1,83 m |
| Pituus, kori jatketuna | 8 ft 11 in | 2,72 m |
| Korin jatkeen pituus | 35,7 in | 0,91 m |
| Korin mitat, (pituus x leveys) | 5 ft 5 in x 29,9 in | 1,66 m x 0,76 m |
| Enimmäiskuorma | 600 lbs | 272 kg |
| Tuulen enimmäisnopeus ulkotiloissa | 28 mph | 12,5 m/s |
| Tuulen enimmäisnopeus sisätiloissa | 0 mph | 0 m/s |
| Akseliväli | 4 ft 4 in | 1,32 m |
| Kääntösäde (ulkorengas) | 5 ft 1 in | 1,55 m |
| Kääntösäde (sisärengas) | 0 in | 0 cm |
| Maavara | 3,2 in | 8 cm |
| Maavara kuoppasuojat käytössä | 0,9 in | 2,3 cm |
| Paino | 2 739 lbs | 1 242 kg |
| (Koneen paino määräytyy lisävarusteiden perusteella. Koneen paino on ilmoitettu tunnuskilvessä.) | | |
| Voimanlähde | 4 akkua, 6 V 210 Ah | |
| Järjestelmän jännite | 24 V | |
| Hydraulipaine enintään (E-drive) | 2 700 psi | 186 bar |
| Hydraulipaine enintään (hydrauliveto) | 3 700 psi | 255 bar |
| Rengaskoko | 12 x 4,5 in 31 x 11 cm | |
| Tärinän kokonaisarvo, jolle käsi/käsivarsi altistuu, on enintään 2,5 m/s ² . | | |
| Suurin painotettu kiihtyvyyden tehollisarvo, jolle koko vartalo altistuu, on enintään 0,5 m/s ² . | | |

Käyttölämpötila

| | | |
|--------|--------|---------|
| Alin | -20 °F | -29 °C |
| Suurin | 120 °F | 48,9 °C |

Melutaso

Äänenpainetaso maatasolla työskentelyssä < 70 dBA

Äänenpainetaso korissa työskentelyssä < 70 dBA

Enimmäiskaltevuus kokoontaitetussa asennossa 30 % (16,7°)

Enimmäissivuttaiskaltevuus kokoontaitetussa asennossa 30 % (16,7°)

Huomautus: Kaltevuusarvoissa on huomioitava alustan ominaisuudet, kun korissa on yksi henkilö, ja kitkan riittävyys. Korin lisäpaino voi alentaa kaltevuusarvoja.

Ajonopeus

| | | |
|---------------------------|-------------------------|---------------------------|
| Kokoontaitettuna enintään | 2,5 mph | 4,0 km/h |
| Kori nostettuna enintään | 0,5 mph 40 ft / 55 s | 0,8 km/h 12,2 m / 55 s |

Alustakuorma, GS-1530

| | | |
|------------------------|-----------|---------------------------------------|
| Rengaskuorma enintään | 1 370 lbs | 621 kg |
| Renkaan pintapaine | 152,2 psi | 10,70 kg/cm ² 1 049 kPa |
| Kokonaispaine alustaan | 269 psf | 1 313 kg/m ² 12,88 kPa |

Huomautus: alustan kuormitustiedot ovat suuntaa-antavia eivätkä sisällä eri varustevaihtoehtoja. Niiden suhteen on jätettävä turvavaraa.

Genien käytäntönä on kehittää tuotteitaan jatkuvasti. Tuotetiedot voivat muuttua ilman ennakoilmoitusta tai velvoitetta.

Tekniset tiedot

| Malli | GS-1532 | |
|--|------------------------|--------------------|
| Työskentelykorkeus ulkona | 18 ft 8 in | 5,86 m |
| Korin korkeus ulkotiloissa | 12 ft 8 in | 3,86 m |
| Työskentelykorkeus sisällä | 21 ft 1 in | 6,61 m |
| Korin korkeus sisätiloissa | 15 ft 1 in | 4,61 m |
| Suurin korkeus kokoontaitettuna, kateet ylhäällä | 6 ft 11 in | 2,12 m |
| Suurin korkeus kokoontaitettuna, kateet taitettuna | 5 ft 9 in | 1,76 m |
| Suurin korkeus kokoontaitettuna | 3 ft 4 in | 1,01 m |
| Korkeus, turvakateet | 3 ft 7 in | 1,10 m |
| Leveys | 32,2 in | 81,8 cm |
| Pituus kokoontaitettuna | 6 ft 0 in | 1,83 m |
| Pituus, kori jatkettuna | 8 ft 11 in | 2,72 m |
| Korin jatkeen pituus | 35,7 in | 0,91 m |
| Korin mitat, (pituus x leveys) | 5 ft 5 in x 29,9 in | 1,66 m x 0,76 m |
| Enimmäiskuorma | 600 lbs | 272 kg |
| Tuulen enimmäisnopeus ulkotiloissa | 28 mph | 12,5 m/s |
| Tuulen enimmäisnopeus sisätiloissa | 0 mph | 0 m/s |
| Akseliväli | 4 ft 4 in | 1,32 m |
| Kääntösäde (ulkorengas) | 5 ft 1 in | 1,55 m |
| Kääntösäde (sisärengas) | 0 in | 0 cm |
| Maavara | 3,2 in | 8 cm |
| Maavara kuoppasuojat käytössä | 0,9 in | 2,3 cm |
| Paino | 2 761 lbs | 1 252 kg |
| (Koneen paino määräytyy lisävarusteiden perusteella. Koneen paino on ilmoitettu tunnuskilvessä.) | | |
| Voimanlähde | 4 akkua, 6 V 210 Ah | |
| Järjestelmän jännite | 24 V | |
| Hydraulipaine enintään (E-drive) | 2 700 psi | 186 bar |
| Hydraulipaine enintään (hydrauliveto) | 3 700 psi | 255 bar |
| Rengaskoko | 12 x 4,5 in | 31 x 11 cm |
| Tärinän kokonaisarvo, jolle käsi/käsivarsi altistuu, on enintään 2,5 m/s ² . | | |
| Suurin palnotettu kiihtyvyyden tehollisarvo, jolle koko vartalo altistuu, on enintään 0,5 m/s ² . | | |

Käyttölämpötila

| | | |
|--------|--------|---------|
| Alin | -20 °F | -29 °C |
| Suurin | 120 °F | 48,9 °C |

Melutaso

Äänenpainetaso maatasolla työskentelyssä < 70 dBA

Äänenpainetaso korissa työskentelyssä < 70 dBA

Enimmäiskaltevuus kokoontaitetussa asennossa 30 % (16,7°)

Enimmäissivuttaiskaltevuus kokoontaitetussa asennossa 30 % (16,7°)

Huomautus: Kaltevuusarvoissa on huomioitava alustan ominaisuudet, kun korissa on yksi henkilö, ja kitkan riittävyys. Korin lisäpaino voi alentaa kaltevuusarvoja.

Ajonopeus

| | | |
|---------------------------|-------------------------|-------------------------|
| Kokoontaitettuna enintään | 2,5 mph | 4,0 km/h |
| Kori nostettuna enintään | 0,5 mph 40 ft / 55 s | 0,8 km/h 12,2 m/55 s |

Alustakuorma, GS-1530

| | | |
|------------------------|-----------|---------------------------------------|
| Rengaskuorma enintään | 1 370 lbs | 621 kg |
| Renkaan pintapaine | 152,2 psi | 10,70 kg/cm ² 1 049 kPa |
| Kokonaispaine alustaan | 254 psf | 1 240 kg/m ² 12,16 kPa |

Huomautus: alustan kuormitustiedot ovat suuntaa-antavia eivätkä sisällä eri varustevaihtoehtoja. Niiden suhteen on jätettävä turvavaraa.

Genien käytäntönä on kehittää tuotteitaan jatkuvasti. Tuotetiedot voivat muuttua ilman ennakkoilmoitusta tai velvoitetta.



Tekniset tiedot

| Malli | GS-1930 | |
|--|------------------------|------------------|
| Työskentelykorkeus ulkona | 20 ft 8 in | 6,30 m |
| Korin korkeus ulkotiloissa | 14 ft 8 in | 4,47 m |
| Työskentelykorkeus sisällä | 25 ft 3 in | 7,85 m |
| Korin korkeus sisätiloissa | 19 ft 3 in | 5,85 m |
| Suurin korkeus kokoontaitettuna, kaiteet ylhäällä | 7 ft 1 in | 2,16 m |
| Suurin korkeus kokoontaitettuna, kaiteet taitettuna | 5 ft 11 in | 1,80 m |
| Suurin korkeus kokoontaitettuna | 3 ft 5 in | 1,04 m |
| Korkeus, turvakaiteet | 3 ft 7 in | 1,10 m |
| Leveys | 30,2 in | 0,77 m |
| Pituus kokoontaitettuna | 6 ft 0 in | 1,83 m |
| Pituus, kori jatkettuna | 8 ft 11 in | 2,72 m |
| Korin jatkeen pituus | 35,7 in | 0,91 m |
| Korin mitat, (pituus x leveys) | 5 ft 5 in x 29,9 in | 1,66 x 0,76 m |
| Enimmäiskuorma | 500 lbs | 227 kg |
| Tuulen enimmäisnopeus ulkotiloissa | 28 mph | 12,5 m/s |
| Tuulen enimmäisnopeus sisätiloissa | 0 mph | 0 m/s |
| Akseliväli | 4 ft 4 in | 1,32 m |
| Kääntösäde (ulkorengas) | 5 ft 1 in | 1,55 m |
| Kääntösäde (sisärengas) | 0 in | 0 cm |
| Maavara | 3,2 in | 8 cm |
| Maavara kuoppasuojat käytössä | 0,9 in | 2,3 cm |
| Paino | 3 209 lbs | 1 456 kg |
| (Koneen paino määräytyy lisävarusteiden perusteella. Koneen paino on ilmoitettu tunnuskilvessä.) | | |
| Voimaniähde | 4 akkua, 6 V 210 Ah | |
| Järjestelmän jännite | 24 V | |
| Hydraulipaine enintään (E-drive) | 3 500 psi | 241 bar |
| Hydraulipaine enintään (hydrauliveto) | 3 700 psi | 255 bar |
| Rengaskoko | 12 x 4,5 in | 31 x 11 cm |
| Tärinän kokonaisarvo, jolle käsi/käsivarsi altistuu, on enintään 2,5 m/s ² . | | |
| Suurin painotettu kiihtyvyyden tehollisarvo, jolle koko vartalo altistuu, on enintään 0,5 m/s ² . | | |

Käyttölämpötila

| | | |
|--------|--------|---------|
| Alin | -20 °F | -29 °C |
| Suurin | 120 °F | 48,9 °C |

Melutaso

| | |
|--|----------|
| Äänenpainetaso maatasolla työskentelyssä | < 70 dBA |
| Äänenpainetaso korissa työskentelyssä | < 70 dBA |

Enimmäiskaltevuus kokoontaitetussa asennossa 25 % (14°)

Enimmäissivuttaiskaltevuus kokoontaitetussa asennossa 25 % (14°)

Huomautus: Kaltevuusarvoissa on huomioitava alustan ominaisuudet, kun korissa on yksi henkilö, ja kitkan riittävyys. Korin lisäpaino voi alentaa kaltevuusarvoja.

Ajonopeus

| | | |
|---------------------------|--------------|---------------|
| Kokoontaitettuna enintään | 2,5 mph | 4,0 km/h |
| Kori nostettuna enintään | 0,5 mph | 0,8 km/h |
| | 40 ft / 55 s | 12,2 m / 55 s |

Alustakuorma, GS-1930

| | | |
|------------------------|-----------|---------------------------------------|
| Rengaskuorma enintään | 1 483 lbs | 672 kg |
| Renkaan pintapaine | 164,7 psi | 11,58 kg/cm ² 1 136 kPa |
| Kokonaispaine alustaan | 287 psf | 1 400 kg/m ² 13,73 kPa |

Huomautus: alustan kuormitustiedot ovat suuntaa-antavia eivätkä sisällä eri varustevaihtoehtoja. Niiden suhteen on jätettävä turvavaraa.

Genien käytäntönä on kehittää tuotteitaan jatkuvasti. Tuotetiedot voivat muuttua ilman ennakoilmoitusta tai velvoitetta.

Tekniset tiedot

| Malli | GS-1932 | |
|--|------------------------|------------------|
| Työskentelykorkeus ulkotiloissa, dual zone | 20 ft 8 in | 6,30 m |
| Korin korkeus ulkotiloissa, dual zone | 14 ft 8 in | 4,47 m |
| Työskentelykorkeus ulkotiloissa, XH | 25 ft 3 in | 7,85 m |
| Korin korkeus ulkotiloissa, XH | 19 ft 3 in | 5,85 m |
| Työskentelykorkeus sisätiloissa, dual zone / XH | 25 ft 3 in | 7,85 m |
| Korin korkeus sisätiloissa, dual zone / XH | 19 ft 3 in | 5,85 m |
| Korin korkeus ulkotiloissa | 14 ft 8 in | 4,47 m |
| Työskentelykorkeus sisällä | 25 ft 3 in | 7,85 m |
| Korin korkeus sisätiloissa | 19 ft 3 in | 5,85 m |
| Suurin korkeus kokoontaitettuna, kaiteet ylhäällä | 7 ft 1 in | 2,16 m |
| Suurin korkeus kokoontaitettuna, kaiteet taitettuna | 5 ft 11 in | 1,8 m |
| Suurin korkeus kokoontaitettuna | 3 ft 5 in | 1,04 m |
| Korkeus, turvakaiteet | 3 ft 7 in | 1,10 m |
| Leveys | 32,2 in | 0,82 m |
| Pituus kokoontaitettuna | 6 ft 0 in | 1,83 m |
| Pituus, kori jatkettuna | 8 ft 11 in | 2,72 m |
| Korin jatkeen pituus | 35,7 in | 0,91 m |
| Korin mitat, (pituus x leveys) | 5 ft 5 in x 29,9 in | 1,66 x 0,76 m |
| Enimmäiskuorma | 500 lbs | 227 kg |
| Tuulen enimmäisnopeus ulkotiloissa | 28 mph | 12,5 m/s |
| Tuulen enimmäisnopeus sisätiloissa | 0 mph | 0 m/s |
| Akseliväli | 4 ft 4 in | 1,32 m |
| Kääntösäde (ulkorengas) | 5 ft 1 in | 1,55 m |
| Kääntösäde (sisärengas) | 0 in | 0 cm |
| Maavara | 3,2 in | 8 cm |
| Maavara kuoppasuojat käytössä | 0,9 in | 2,3 cm |
| Paino, dual zone | 2 929 lbs | 1 329 kg |
| Paino, XH | 3 429 lbs | 1 555 kg |
| (Koneen paino määräytyy lisävarusteiden perusteella. Koneen paino on ilmoitettu tunnuskilvessä.) | | |
| Voimanlähde | 4 akkua, 6 V | 210 Ah |
| Järjestelmän jännite | | 24 V |
| Hydraulipaine enintään (E-drive) | 3 500 psi | 241 bar |

Hydraulipaine enintään (hydrauliveto) 3 700 psi 255 bar

Rengaskoko 12 x 4,5 in 31 x 11 cm

Tärinän kokonaisarvo, jolle käsi/käsivarsi altistuu, on enintään 2,5 m/s².

Suurin painotettu kiihtyvyyden tehoisarvo, jolle koko vartalo altistuu, on enintään 0,5 m/s².

Käyttölämpötila

Alin -20 °F -29 °C

Suurin 120 °F 48,9 °C

Melutaso

Äänenpainetaso maatasolla työskentelyssä < 70 dBA

Äänenpainetaso korissa työskentelyssä < 70 dBA

Enimmäiskaltevuus kokoontaitetussa asennossa 25 % (14°)

Enimmäissivuttaiskaltevuus kokoontaitetussa asennossa 25 % (14°)

Huomautus: Kaltevuusarvoissa on huomioitava alustan ominaisuudet, kun korissa on yksi henkilö, ja kitkan riittävyys. Korin lisäpaino voi alentaa kaltevuusarvoja.

Ajonopeus

Kokoontaitettuna enintään 2,5 mph 4,0 km/h

Kori nostettuna enintään 0,5 mph 0,8 km/h
40 ft / 55 s 12,2 m/55 s

Alustakuorma, GS-1932

Rengaskuorma enintään, dual zone 1 473 lbs 668 kg

Rengaskuorma enintään, XH 1 712 lbs 776 kg

Renkaan pintapaine, dual zone 163,3 psi 11,50 kg/cm²
1 128 kPa

Renkaan pintapaine, XH 190,2 psi 13,37 kg/cm²
1 311 kPa

Kokonaispaine alustaan, dual zone 258 psf 1 262 kg/m²
12,38 kPa

Kokonaispaine alustaan, XH 294 psf 1 435 kg/m²
14,07 kPa

Huomautus: alustan kuormitustiedot ovat suuntaa-antavia eivätkä sisällä eri varustevaihtoehtoja. Niiden suhteen on jätettävä turvavaraa.

Genien käytäntönä on kehittää tuotteitaan jatkuvasti. Tuotetiedot voivat muuttua ilman ennakoilmoitusta tai velvoitetta.



Tekniset tiedot

| Malli | GS-2032 | |
|--|---------------------|----------------|
| Työskentelykorkeus ulkona | 22 ft | 6,88 m |
| Korin korkeus ulkotiloissa | 16 ft | 4,88 m |
| Työskentelykorkeus sisällä | 26 ft 1 in | 8,13 m |
| Korin korkeus sisätiloissa | 20 ft 1 in | 6,13 m |
| Suurin korkeus kokoontaitettuna, kaiteet ylhäällä | 7 ft 2 in | 2,17 m |
| Suurin korkeus kokoontaitettuna, kaiteet taitettuna | 5 ft 11 in | 1,80 m |
| Suurin korkeus kokoontaitettuna | 3 ft 6 in | 1,07 m |
| Korkeus, turvakaiteet | 3 ft 7 in | 1,10 m |
| Leveys | 32,2 in | 0,82 m |
| Pituus kokoontaitettuna | 8 ft 0 in | 2,44 m |
| Pituus, kori jatkettuna | 10 ft 11 in | 3,33 m |
| Korin jatkeen pituus | 35,8 in | 0,91 m |
| Korin mitat, (pituus x leveys) | 7 ft 5 in x 32,9 in | 2,27m x 0,84 m |
| Enimmäiskuorma | 800 lbs | 363 kg |
| Tuulen enimmäisnopeus ulkotiloissa | 28 mph | 12,5 m/s |
| Tuulen enimmäisnopeus sisätiloissa | 0 mph | 0 m/s |
| Akseliväli | 6 ft 1 in | 1,85 m |
| Kääntösäde (ulkorengas) | 7 ft 0 in | 2,1 m |
| Kääntösäde (sisärengas) | 0 in | 0 cm |
| Maavara | 5 in | 12 cm |
| Maavara kuoppasuojat käytössä | 0,9 in | 2,3 cm |
| Paino | 4 038 lbs | 1 832 kg |
| (Koneen paino määräytyy lisävarusteiden perusteella. Koneen paino on ilmoitettu tunnuskilvessä.) | | |
| Voimanlähde | 4 akkua, 6 V 210 Ah | |
| Järjestelmän jännite | 24 V | |
| Hydraulipaine enintään (E-drive) | 2 400 psi | 165 bar |
| Hydraulipaine enintään (hydrauliveto) | 3 500 psi | 241 bar |
| Rengaskoko | 15 x 5 in | 38 x 13 cm |
| Tärinän kokonaisarvo, jolle käsi/käsivarsi altistuu, on enintään 2,5 m/s ² . | | |
| Suurin painotettu kiihtyvyyden tehollisarvo, jolle koko vartalo altistuu, on enintään 0,5 m/s ² . | | |

| Käyttölämpötila | | |
|-----------------|--------|---------|
| Alin | -20 °F | -29 °C |
| Suurin | 120 °F | 48,9 °C |

| Melutaso | |
|--|----------|
| Äänenpainetaso maatasolla työskentelyssä | < 70 dBA |
| Äänenpainetaso korissa työskentelyssä | < 70 dBA |

| | |
|---|-----------------|
| Enimmäiskaltevuus kokoontaitetussa asennossa | 30 % (16,7°) |
|---|-----------------|

| | |
|--|-----------------|
| Enimmäissivuttaiskaltevuus kokoontaitetussa asennossa | 30 % (16,7°) |
|--|-----------------|

Huomautus: Kaltevuusarvoissa on huomioitava alustan ominaisuudet, kun korissa on yksi henkilö, ja kitkan riittävyys. Korin lisäpaino voi alentaa kaltevuusarvoja.

| Ajonopeus | | |
|---|-------------------------|---------------------------|
| Kokoontaitettuna enintään, hydrauliveto | 2,0 mph | 3,2 km/h |
| Kokoontaitettuna enintään, E-drive | 2,5 mph | 4,0 km/h |
| Kori nostettuna enintään | 0,5 mph 40 ft / 55 s | 0,8 km/h 12,2 m / 55 s |

| Alustakuorma, GS-2032 | | |
|------------------------|-------------------------|--------------------------------------|
| Rengaskuorma enintään | 1 653 lbs | 750 kg |
| Renkaan pintapaine | 108,5 psi 15 622 psf | 7,63 kg/cm ² 748 kPa |
| Kokonaispaine alustaan | 256 psf | 1 250 kg/m ² 12,26 kPa |

Huomautus: alustan kuormitustiedot ovat suuntaa-antavia eivätkä sisällä eri varustevaihtoehtoja. Niiden suhteen on jätettävä turvavaraa.

Genien käytäntönä on kehittää tuotteitaan jatkuvasti. Tuotetiedot voivat muuttua ilman ennakkoilmoitusta tai velvoitetta.

Tekniset tiedot

| Malli | GS-2632 | |
|--|------------------------|------------------|
| Työskentelykorkeus ulkona | 25 ft | 7,79 m |
| Korin korkeus ulkotiloissa | 19 ft | 5,79 m |
| Työskentelykorkeus sisällä | 32 ft 1 in | 9,96 m |
| Korin korkeus sisätiloissa | 26 ft 1 in | 7,96 m |
| Suurin korkeus kokoonlaitettuna, kaiteet ylhäällä | 7 ft 7 in | 2,32 m |
| Suurin korkeus kokoonlaitettuna, kaiteet taitettuna | 6 ft 4 in | 1,94 m |
| Suurin korkeus kokoonlaitettuna | 3 ft 11 in | 1,20 m |
| Korkeus, turvakaiteet | 3 ft 7 in | 1,10 m |
| Leveys | 32,2 in | 0,82 m |
| Pituus kokoonlaitettuna | 8 ft 0 in | 2,44 m |
| Pituus, kori jatkettuna | 10 ft 11 in | 3,33 m |
| Korin jatkeen pituus | 35,8 in | 0,91 m |
| Korin mitat, (pituus x leveys) | 7 ft 5 in x 32,9 in | 2,27 x 0,84 m |
| Enimmäiskuorma | 500 lbs | 227 kg |
| Tuulen enimmäisnopeus ulkotiloissa | 28 mph | 12,5 m/s |
| Tuulen enimmäisnopeus sisätiloissa | 0 mph | 0 m/s |
| Akseliväli | 6 ft 1 in | 185 cm |
| Kääntösäde (ulkorengas) | 7 ft 0 in | 2,1 m |
| Kääntösäde (sisärengas) | 0 in | 0 cm |
| Maavara | 5 in | 12 cm |
| Maavara kuoppasuojat käytössä | 0,9 in | 2,3 cm |
| Paino | 4 729 lbs | 2 145 kg |
| (Koneen paino määräytyy lisävarusteiden perusteella. Koneen paino on ilmoitettu tunnuskilvessä.) | | |
| Voimanlähde | 4 akkua, 6 V 210 Ah | |
| Järjestelmän jännite | 24 V | |
| Hydraulipaine enintään (E-drive) | 2 100 psi | 145 bar |
| Hydraulipaine enintään (hydrauliveto) | 3 500 psi | 241 bar |
| Rengaskoko | 15 x 5 in | 38 x 13 cm |
| Tärinän kokonaisarvo, jolle käsi/käsivarsi altistuu, on enintään 2,5 m/s ² . | | |
| Suurin painotettu kiihtyvyyden tehollisarvo, jolle koko vartalo altistuu, on enintään 0,5 m/s ² . | | |

Käyttölämpötila

| | | |
|--------|--------|---------|
| Alin | -20 °F | -29 °C |
| Suurin | 120 °F | 48,9 °C |

Melutaso

| | |
|--|----------|
| Äänenpainetaso maatasolla työskentelyssä | < 70 dBA |
| Äänenpainetaso korissa työskentelyssä | < 70 dBA |

Enimmäiskaltevuus kokoonlaitetussa asennossa 25 % (14°)

Enimmäissivuttaiskaltevuus kokoonlaitetussa asennossa 25 % (14°)

Huomautus: Kaltevuusarvoissa on huomioitava alustan ominaisuudet, kun korissa on yksi henkilö, ja kitkan riittävyys. Korin lisäpaino voi alentaa kaltevuusarvoja.

Ajonopeus

| | | |
|---|-------------------------|---------------------------|
| Kokoonlaitettuna enintään, hydrauliveto | 2,0 mph | 3,2 km/h |
| Kokoonlaitettuna enintään, E-drive | 2,5 mph | 4,0 km/h |
| Kori nostettuna enintään | 0,5 mph 40 ft / 55 s | 0,8 km/h 12,2 m / 55 s |

Alustakuorma, GS-2632

| | | |
|------------------------|-------------------------|--------------------------------------|
| Rengaskuorma enintään | 1 765 lbs | 801 kg |
| Renkaan pintapaine | 115,8 psi 16 680 psf | 8,14 kg/cm ² 799 kPa |
| Kokonaispaine alustaan | 274 psf | 1 340 kg/m ² 13,14 kPa |

Huomautus: alustan kuormitustiedot ovat suuntaa-antavia eivätkä sisällä eri varustevaihtoehtoja. Niiden suhteen on jätettävä turvavaraa.

Genien käytäntönä on kehittää tuotteitaan jatkuvasti. Tuotetiedot voivat muuttua ilman ennakoilmoitusta tai velvoitetta.

Genie

Tekniset tiedot

| Malli | GS-3232 | |
|--|------------------------|--------------------|
| Työskentelykorkeus ulkotiloissa tukijalkojen kanssa | 24 ft | 7,49 m |
| Korin korkeus ulkotiloissa tukijalkojen kanssa | 18 ft | 5,49 m |
| Ajettava työskentelykorkeus ulkotiloissa | 21 ft 9 in | 6,80 m |
| Ajettava korin korkeus ulkotiloissa | 15 ft 9 in | 4,80 m |
| Työskentelykorkeus sisätiloissa tukijalkojen kanssa | 38 ft 1 in | 11,78 m |
| Korin korkeus sisätiloissa tukijalkojen kanssa | 32 ft 1 in | 9,78 m |
| Ajettava työskentelykorkeus sisätiloissa | 28 ft 0 in | 8,71 m |
| Ajettava korin korkeus sisätiloissa | 22 ft 0 in | 6,71 m |
| Suurin korkeus kokoonlaitettuna, kaiteet ylhäällä | 8 ft | 2,43 m |
| Suurin korkeus kokoonlaitettuna, kaiteet taitettuna | 6 ft 10 in | 2,07 m |
| Suurin korkeus kokoonlaitettuna | 4 ft 4 in | 1,32 m |
| Korkeus, turvakaiteet | 3 ft 7 in | 1,10 m |
| Leveys | 32,2 in | 0,82 m |
| Pituus kokoonlaitettuna | 8 ft 0 in | 2,44 m |
| Pituus, kori jatkettuna | 10 ft 11 in | 3,33 m |
| Korin jatkeen pituus | 35,8 in | 0,91 m |
| Korin mitat, (pituus x leveys) | 7 ft 5 in x 32,9 in | 2,27 m x 0,84 m |
| Enimmäiskuorma | 500 lbs | 227 kg |
| Tuulen enimmäisnopeus ulkotiloissa | 28 mph | 12,5 m/s |
| Tuulen enimmäisnopeus sisätiloissa | 0 mph | 0 m/s |
| Akseliväli | 6 ft 1 in | 1,85 m |
| Kääntösäde (ulkorengas) | 7 ft 0 in | 2,1 m |
| Kääntösäde (sisärengas) | 0 in | 0 cm |
| Maavara | 5 in | 12 cm |
| Maavara kuoppasuojat käytössä | 0,9 in | 2,3 cm |
| Paino | 5 367 lbs | 2 434 kg |
| (Koneen paino määräytyy lisävarusteiden perusteella. Koneen paino on ilmoitettu tunnuskilvessä.) | | |
| Voimanlähde | 4 akkua, 6 V | 210 Ah |
| Järjestelmän jännite | 24 V | |

Hydraulipaine enintään (E-drive) 2 300 psi 159 bar

Rengaskoko 15 x 5 in 38 x 13 cm

Tärinän kokonaisarvo, jolle käsi/käsivarsi altistuu, on enintään 2,5 m/s².

Suurin painotettu kiihtyvyyden tehollisarvo, jolle koko vartalo altistuu, on enintään 0,5 m/s².

Käyttölämpötila

Alin -20 °F -29 °C

Suurin 120 °F 48,9 °C

Melutaso

Äänenpainetaso maatasolia työskentelyssä < 70 dBA

Äänenpainetaso korissa työskentelyssä < 70 dBA

Enimmäiskaltevuus kokoonlaitetussa asennossa 25 % (14°)

Enimmäissivuttaiskaltevuus kokoonlaitetussa asennossa 25 % (14°)

Huomautus: Kaltevuusarvoissa on huomioitava alustan ominaisuudet, kun korissa on yksi henkilö, ja kitkan riittävyys. Korin lisäpaino voi alentaa kaltevuusarvoja.

Ajonopeus

Kokoonlaitettuna 2,0 mph 3,2 km/h
enintään, hydrauliveto

Kokoonlaitettuna 2,5 mph 4,0 km/h
enintään, E-drive

Kori nostettuna enintään 0,5 mph 0,8 km/h
40 ft / 55 s 12,2 m / 55 s

Alustakuorma, GS-3232

Rengaskuorma enintään 1 840 lbs 835 kg

Tukijalkojen kuorma 2 785 lbs 1 263 kg
enintään

Renkaan pintapaine 120,8 psi 8,49 kg/cm²
17 389 psf 833 kPa

Tukijalan jalkalevyn suurin paine 221,6 psi 15,58 kg/cm²
31 914 psf 1 528 kPa

Kokonaispaine alustaan 307 psf 1 498 kg/m²
14,69 kPa

Huomautus: alustan kuormitustiedot ovat suuntaa-antavia eivätkä sisällä eri varustevaihtoehtoja. Niiden suhteen on jätettävä turvavaraa.

Genien käytäntönä on kehittää tuotteitaan jatkuvasti. Tuotetiedot voivat muuttua ilman ennakoilmoitusta tai velvoitetta.

Tekniset tiedot

| Malli | GS-2046 | |
|--|------------------------------------|---------------|
| Työskentelykorkeus ulkona | 22 ft 4 in | 6,98 m |
| Korin korkeus ulkotiloissa | 16 ft 4 in | 4,98 m |
| Työskentelykorkeus sisällä | 26 ft 1 in | 8,13 m |
| Korin korkeus sisätiloissa | 20 ft 1 in | 6,13 m |
| Suurin korkeus kokoonlaitettuna, kaitteet ylhäällä | 7 ft 2 in | 2,17 m |
| Suurin korkeus kokoonlaitettuna, kaitteet taitettuna | 5 ft 2 in | 1,58 m |
| Suurin korkeus kokoonlaitettuna | 3 ft 6 in | 1,07 m |
| Korkeus, turvakaiteet | 3 ft 7 in | 1,10 m |
| Leveys | 3 ft 10 in | 1,18 m |
| Pituus kokoonlaitettuna | 8 ft 0 in | 2,44 m |
| Pituus, kori jatkettuna | 10 ft 11 in | 3,32 m |
| Korin jatkeen pituus | 36 in | 0,91 m |
| Korin mitat, (pituus x leveys) | 7 ft 5 in x 2,26 m x 3 ft 11 in | 1,18 m |
| Enimmäiskuorma | 1 200 lbs | 544 kg |
| Tuulen enimmäisnopeus ulkotiloissa | 28 mph | 12,5 m/s |
| Tuulen enimmäisnopeus sisätiloissa | 0 mph | 0 m/s |
| Akseliväli | 6 ft 1 in | 1,85 m |
| Kääntösäde (ulkorengas) | 7 ft 6 in | 2,29 m |
| Kääntösäde (sisärengas) | 0 in | 0 cm |
| Maavara | 5 in | 12 cm |
| Maavara kuoppasuojat käytössä | 0,9 in | 2,3 cm |
| Paino | 3 913 lbs | 1 775 kg |
| (Koneen paino määräytyy lisävarusteiden perusteella. Koneen paino on ilmoitettu tunnuskilvessä.) | | |
| Voimanlähde | 4 akkua, 6 V | 210 Ah |
| Järjestelmän jännite | 24 V | |
| Hydraulipaine enintään (toiminnot) | 2 900 psi | 200 bar |
| Rengaskoko | 15 x 5 in | 38 x 13 cm |
| Tärinän kokonaisarvo, jolle käsi/käsivarsi altistuu, on enintään 2,5 m/s ² . | | |
| Suurin painotettu kiihtyvyyden tehollisarvo, jolle koko vartalo altistuu, on enintään 0,5 m/s ² . | | |

Käyttölämpötila

| | | |
|--------|--------|---------|
| Alin | -20 °F | -29 °C |
| Suurin | 120 °F | 48,9 °C |

Melutaso

| | |
|--|----------|
| Äänenpainetaso maatasolla työskentelyssä | < 70 dBA |
| Äänenpainetaso korissa työskentelyssä | < 70 dBA |

Enimmäiskaltevuus kokoonlaitetussa asennossa 30 %
(16,7°)

Enimmäissivuttaiskaltevuus kokoonlaitetussa asennossa 30 %
(16,7°)

Huomautus: Kaltevuusarvoissa on huomioitava alustan ominaisuudet, kun korissa on yksi henkilö, ja kitkan riittävyys. Korin lisäpaino voi alentaa kaltevuusarvoja.

Ajonopeus

| | | |
|---------------------------|--------------|-------------|
| Kokoonlaitettuna enintään | 2,5 mph | 4,0 km/h |
| Kori nostettuna enintään | 0,5 mph | 0,8 km/h |
| | 40 ft / 55 s | 12,2 m/55 s |

Alustakuorma, GS-2046

| | | |
|------------------------|-------------------------|------------------------------------|
| Rengaskuorma enintään | 2 017 lbs | 915 kg |
| Renkaan pintapaine | 134,5 psi 19 363 psf | 9,45 kg/cm ² 927 kPa |
| Kokonaispaine alustaan | 188 psf | 916 kg/m ² 8,98 kPa |

Huomautus: alustan kuormitustiedot ovat suuntaa-antavia eivätkä sisällä eri varustevaihtoehtoja. Niiden suhteen on jätettävä turvavaraa.

Genien käytäntönä on kehittää tuotteitaan jatkuvasti. Tuotetiedot voivat muuttua ilman ennakoilmoitusta tai velvoitetta.



Tekniset tiedot

| Malli | GS-2646 | |
|---|---------------------------|--------------------|
| Työskentelykorkeus ulkotiloissa, dual zone | 25 ft 8 in | 7,99 m |
| Korin korkeus ulkotiloissa, dual zone | 19 ft 8 in | 5,99 m |
| Työskentelykorkeus ulkotiloissa, XH | 32 ft 1 in | 9,96 m |
| Korin korkeus ulkotiloissa, XH | 26 ft 1 in | 7,96 m |
| Työskentelykorkeus sisätiloissa, dual zone / XH | 32 ft 1 in | 9,96 m |
| Korin korkeus sisätiloissa, dual zone / XH | 26 ft 1 in | 7,96 m |
| Suurin korkeus kokoontaitettuna, kaiteet ylhäällä | 7 ft 7 in | 2,32 m |
| Suurin korkeus kokoontaitettuna, kaiteet taitettuna | 5 ft 7 in | 1,70 m |
| Suurin korkeus kokoontaitettuna | 3 ft 11 in | 1,2 m |
| Korkeus, turvakaiteet | 3 ft 7 in | 1,10 m |
| Leveys | 3 ft 10 in | 1,18 m |
| Pituus kokoontaitettuna | 8 ft 0 in | 2,44 m |
| Pituus, kori jatkettuna | 10 ft 11 in | 3,32 m |
| Korin jatkeen pituus | 36 in | 0,91 m |
| Korin mitat, (pituus x leveys) | 7 ft 5 in x 3 ft 11 in | 2,26 m x 1,18 m |
| Enimmäiskuorma | 1 000 lbs | 454 kg |
| Tuulen enimmäisnopeus ulkotiloissa | 28 mph | 12,5 m/s |
| Tuulen enimmäisnopeus sisätiloissa | 0 mph | 0 m/s |
| Akseliväli | 6 ft 1 in | 1,85 m |
| Kääntösäde (ulkorengas) | 7 ft 6 in | 2,29 m |
| Kääntösäde (sisärengas) | 0 in | 0 cm |
| Maavara | 5 in | 12 cm |
| Maavara kuoppasuojat käytössä | 0,9 in | 2,3 cm |
| Paino, dual zone | 4 346 lbs | 1 971 kg |
| Paino, XH | 5 057 lb | 2 294 kg |
| (Koneen paino määräytyy lisävarusteiden perusteella. Koneen paino on ilmoitettu tunnuskilvessä.) | | |
| Voimanlähde | 4 akkua, 6 V 210 Ah | |
| Järjestelmän jännite | 24 V | |

| | | |
|--|----------------------|-----------|
| Hydraulipaine enintään (toiminnot) | 2 800 psi | 193 bar |
| Rengaskoko | 15 x 5 in | 38 x 13 m |
| Tärinäarvo enintään | 2,5 m/s ² | |
| Suurin painotettu kiihtyvyyden tehollisarvo, jolle koko vartalo altistuu, on enintään 0,5 m/s ² . | | |

Käyttölämpötila

| | | |
|--------|--------|---------|
| Alin | -20 °F | -29 °C |
| Suurin | 120 °F | 48,9 °C |

Melutaso

| | |
|---|----------|
| Äänenpainetaso maatasolla työskentelyssä | < 70 dBA |
| Äänenpainetaso korissa työskentelyssä | < 70 dBA |

**Enimmäiskaltevuus kokoontaitetussa
asennossa** 30 % (16,7°)

**Enimmäissivuttaiskaltevuus
kokoontaitetussa asennossa** 30 % (16,7°)

Huomautus: Kaltevuusarvoissa on huomioitava alustan ominaisuudet, kun korissa on yksi henkilö, ja kitkan riittävyys. Korin lisäpaino voi alentaa kaltevuusarvoja.

Ajonopeus

| | | |
|---------------------------|--------------|-------------|
| Kokoontaitettuna enintään | 2,5 mph | 4,0 km/h |
| Kori nostettuna enintään | 0,5 mph | 0,8 km/h |
| | 40 ft / 55 s | 12,2 m/55 s |

Alustakuorma, GS-2646

| | | |
|--------------------------------------|-----------|---------------------------------------|
| Rengaskuorma enintään, dual zone | 2 127 lbs | 965 kg |
| Rengaskuorma enintään, XH | 2 270 lbs | 1 030 kg |
| Renkaan pintapaine, dual zone | 141,8 psi | 9,97 kg/cm ² 859 kPa |
| Renkaan pintapaine, XH | 151,3 ps | 10,64 kg/cm ² 1 044 kPa |
| Kokonaispaine alustaan, dual zone | 195 psf | 954 kg/m ² 9,36 kPa |
| Kokonaispaine alustaan, XH | 220 psf | 1 074 kg/m ² 10,53 kPa |

Huomautus: alustan kuormitustiedot ovat suuntaa-antavia eivätkä sisällä eri varustevaihtoehtoja. Niiden suhteen on jätettävä turvavaraa.

Genien käytäntönä on kehittää tuotteitaan jatkuvasti. Tuotetiedot voivat muuttua ilman ennakoilmoitusta tai velvoitetta.

Tekniset tiedot

| Malli | GS-3246 | |
|--|---------------------------|--------------------|
| Työskentelykorkeus ulkona, dual zone | 28 ft | 8,71 m |
| Korin korkeus ulkotiloissa, dual zone | 22 ft | 6,71 m |
| Työskentelykorkeus ulkona, XH | 38 ft 1 in | 11,78 m |
| Korin korkeus ulkotiloissa, XH | 32 ft 1 in | 9,78 m |
| Työskentelykorkeus sisätiloissa, dual zone / XH | 38 ft 1 in | 11,78 m |
| Korin korkeus sisätiloissa, dual zone / XH | 32 ft 1 in | 9,78 m |
| Suurin korkeus kokoontaitettuna, kaiteet ylhäällä | 8 ft | 2,43 m |
| Suurin korkeus kokoontaitettuna, kaiteet taitettuna | 6 ft | 1,82 m |
| Suurin korkeus kokoontaitettuna | 4 ft 4 in | 1,32 m |
| Korkeus, turvakaiteet | 3 ft 7 in | 1,10 m |
| Leveys | 3 ft 10 in | 1,18 m |
| Pituus kokoontaitettuna | 8 ft 0 in | 2,44 m |
| Pituus, kori jatkettuna | 10 ft 11 in | 3,32 m |
| Korin jatkeen pituus | 36 in | 0,91 m |
| Korin mitat, (pituus x leveys) | 7 ft 5 in x 3 ft 11 in | 2,26 m x 1,18 m |
| Enimmäiskuorma | 700 lbs | 318 kg |
| Tuulen enimmäisnopeus ulkotiloissa | 28 mph | 12,5 m/s |
| Tuulen enimmäisnopeus sisätiloissa | 0 mph | 0 m/s |
| Akseliväli | 6 ft 1 in | 1,85 m |
| Kääntösäde (ulkorengas) | 7 ft 6 in | 2,29 m |
| Kääntösäde (sisärengas) | 0 in | 0 cm |
| Maavara | 5 in | 12 cm |
| Maavara kuoppasuojat käytössä | 0,9 in | 2,3 cm |
| Paino, dual zone | 5 218 lbs | 2 367 kg |
| Paino, XH | 6 120 lbs | 2 776 kg |
| (Koneen paino määräytyy lisävarusteiden perusteella. Koneen paino on ilmoitettu tunnuskilvessä.) | | |
| Voimanlähde | 4 akkua, 6 V 210 Ah | |
| Järjestelmän jännite | 24 V | |

| | | |
|------------------------------------|-----------|---------|
| Hydraulipaine enintään (toiminnot) | 2 600 psi | 179 bar |
|------------------------------------|-----------|---------|

| | | |
|------------|-----------|---------------|
| Rengaskoko | 15 x 5 in | 38 x 13 cm |
|------------|-----------|---------------|

Tärinän kokonaisarvo, jolle käsi/käsivarsi altistuu, on enintään 2,5 m/s².

Suurin painotettu kiihtyvyyden tehollisarvo, jolle koko vartalo altistuu, on enintään 0,5 m/s².

Käyttölämpötila

| | | |
|------|--------|--------|
| Alin | -20 °F | -29 °C |
|------|--------|--------|

| | | |
|--------|--------|---------|
| Suurin | 120 °F | 48,9 °C |
|--------|--------|---------|

Melutaso

| | |
|--|----------|
| Äänenpainetaso maatasolla työskentelyssä | < 70 dBA |
|--|----------|

| | |
|---------------------------------------|----------|
| Äänenpainetaso korissa työskentelyssä | < 70 dBA |
|---------------------------------------|----------|

| | |
|--|------------|
| Enimmäiskaltevuus kokoontaitetussa asennossa | 25 % (14°) |
|--|------------|

| | |
|---|------------|
| Enimmäissivuttaiskaltevuus kokoontaitetussa asennossa | 25 % (14°) |
|---|------------|

Huomautus: Kaltevuusarvoissa on huomioitava alustan ominaisuudet, kun korissa on yksi henkilö, ja kitkan riittävyys. Korin lisäpaino voi alentaa kaltevuusarvoja.

Ajonopeus

| | | |
|---------------------------|---------|----------|
| Kokoontaitettuna enintään | 2,5 mph | 4,0 km/h |
|---------------------------|---------|----------|

| | | |
|--------------------------|--------------|-------------|
| Kori nostettuna enintään | 0,5 mph | 0,8 km/h |
| | 40 ft / 55 s | 12,2 m/55 s |

Alustakuorma, GS-3246

| | | |
|----------------------------------|-----------|----------|
| Rengaskuorma enintään, dual zone | 2 227 lbs | 1 010 kg |
|----------------------------------|-----------|----------|

| | | |
|---------------------------|-----------|----------|
| Rengaskuorma enintään, XH | 2 304 lbs | 1 045 kg |
|---------------------------|-----------|----------|

| | | |
|-------------------------------|-----------|---------------------------------------|
| Renkaan pintapaine, dual zone | 148,5 psi | 10,45 kg/cm ² 1 024 kPa |
|-------------------------------|-----------|---------------------------------------|

| | | |
|------------------------|-----------|---------------------------------------|
| Renkaan pintapaine, XH | 153,6 psi | 10,80 kg/cm ² 1 059 kPa |
|------------------------|-----------|---------------------------------------|

| | | |
|-----------------------------------|---------|--------------------------------------|
| Kokonaispaine alustaan, dual zone | 214 psf | 1 047 kg/m ² 10,26 kPa |
|-----------------------------------|---------|--------------------------------------|

| | | |
|----------------------------|---------|--------------------------------------|
| Kokonaispaine alustaan, XH | 246 psf | 1 203 kg/m ² 11,80 kPa |
|----------------------------|---------|--------------------------------------|

Huomautus: alustan kuormitustiedot ovat suuntaa-antavia eivätkä sisällä eri varustevaihtoehtoja. Niiden suhteen on jätettävä turvavaraa.

Genien käytäntönä on kehittää tuotteitaan jatkuvasti. Tuotetiedot voivat muuttua ilman ennakoilmoitusta tai velvoitetta.



Tekniset tiedot

| Malli | GS-4046 | |
|--|---------------------------|--------------------|
| Työskentelykorkeus ulkona | 29 ft | 9,01 m |
| Korin korkeus ulkotiloissa | 23 ft | 7,01 m |
| Työskentelykorkeus sisällä | 45 ft 0 in | 13,89 m |
| Korin korkeus sisätiloissa | 39 ft 0 in | 11,89 m |
| Suurin korkeus kokoontaitettuna, kaiteet ylhäällä | 8 ft 5 in | 2,57 m |
| Suurin korkeus kokoontaitettuna, kaiteet taitettuna | 6 ft 6 in | 1,98 m |
| Suurin korkeus kokoontaitettuna | 4 ft 9 in | 1,45 m |
| Korkeus, turvakaiteet | 3 ft 7 in | 1,10 m |
| Leveys | 3 ft 10 in | 1,18 m |
| Pituus kokoontaitettuna | 8 ft 2 in | 2,48 m |
| Pituus, kori jatkettuna | 11 ft 6 in | 3,51 m |
| Korin jatkeen pituus | 36 in | 0,91 m |
| Korin mitat, (pituus x leveys) | 7 ft 5 in x 3 ft 11 in | 2,26 m x 1,18 m |
| Enimmäiskuorma | 770 lbs | 350 kg |
| Tuulen enimmäisnopeus ulkotiloissa | 28 mph | 12,5 m/s |
| Tuulen enimmäisnopeus sisätiloissa | 0 mph | 0 m/s |
| Akseliväli | 6 ft 1 in | 1,85 m |
| Kääntösäde (ulkorengas) | 7 ft 6 in | 2,29 m |
| Kääntösäde (sisärengas) | 0 in | 0 cm |
| Maavara | 5 in | 12 cm |
| Maavara kuoppasuojat käytössä | 0,9 in | 2,3 cm |
| Paino | 6 871 lbs | 3 117 kg |
| (Koneen paino määräytyy lisävarusteiden perusteella. Koneen paino on ilmoitettu tunnuskilvessä.) | | |
| Voimanlähde | 4 akkua, 12 V 225 Ah | |
| Järjestelmän jännite | 24 V | |
| Hydraulipaine enintään (toiminnot) | 2 350 psi | 162 bar |
| Rengaskoko | 15 x 5 in | 38 x 13 cm |
| Tärinän kokonaisarvo, jolle käsi/käsivarsi altistuu, on enintään 2,5 m/s ² . | | |
| Suurin painotettu kiihtyvyyden tehollisarvo, jolle koko vartalo altistuu, on enintään 0,5 m/s ² . | | |

| Käyttölämpötila | | |
|-----------------|--------|---------|
| Alin | -20 °F | -29 °C |
| Suurin | 120 °F | 48,9 °C |

| Melutaso | | |
|---|----------|--|
| Äänenpainetaso maatasoilla työskentelyssä | < 70 dBA | |
| Äänenpainetaso korissa työskentelyssä | < 70 dBA | |

| Enimmäiskaltevuus kokoontaitetussa asennossa | 25 % (14°) |
|--|------------|
|--|------------|

| Enimmäissivuttaiskaltevuus kokoontaitetussa asennossa | 25 % (14°) |
|---|------------|
|---|------------|

Huomautus: Kaltevuusarvoissa on huomioitava alustan ominaisuudet, kun korissa on yksi henkilö, ja kitkan riittävyys. Korin lisäpaino voi alentaa kaltevuusarvoja.

| Ajonopeus | | |
|---------------------------|-------------------------|-------------------------|
| Kokoontaitettuna enintään | 2,5 mph | 4,0 km/h |
| Kori nostettuna enintään | 0,5 mph 40 ft / 55 s | 0,8 km/h 12,2 m/55 s |

| Alustakuorma, GS-4046 | | |
|------------------------|-----------|---------------------------------------|
| Rengaskuorma enintään | 2 657 lbs | 1 205 kg |
| Renkaan pintapaine | 177,1 psi | 12,46 kg/cm ² 1 221 kPa |
| Kokonaispaine alustaan | 275 psf | 1 342 kg/m ² 13,16 kPa |

Huomautus: alustan kuormitustiedot ovat suuntaa-antavia eivätkä sisällä eri varustevaihtoehtoja. Niiden suhteen on jätettävä turvavaraa.

Genien käytäntönä on kehittää tuotteitaan jatkuvasti. Tuotetiedot voivat muuttua ilman ennakoilmoitusta tai velvoitetta.

Tekniset tiedot

Contents of EC Declaration of Conformity

<Manufacturer's name> hereby declares that the machinery described below complies with the provisions of the following Directives:

1. EC Directive 2006/42/EC, Machinery Directive, under consideration of harmonized European standard EN280 as described in EC type-examination certificate <variable field> issued by:

Kuiper Certificering B.V.
Van Slingelandtstraat 75, 7331NM
Apeldoorn
Netherlands
NB number 2842

2. EC Directive EMC: 2014/30/EU, under consideration of harmonized European standard EN 61000-6-2 and EN 61000-6-4

3. EC Directive 2000/14/EC, Noise Directive, under consideration of Annex V and harmonized standard EN ISO 3744, internal combustion engine only. ¹

Test Report:

This machine has been tested and passed the following categories per EN 280:2013+A1:2015 clause 6.3 prior to entering the market:

1. BRAKES: Brakes working properly in forward and reverse.
2. OVERLOAD: Overload tested at XXX% rated load.
3. FUNCTIONAL: Smooth operation at XXX% rated load.
4. FUNCTIONAL: All safety devices working correctly.
5. FUNCTIONAL: Speeds set within permitted specification.

Model / Type: <machine type>

Manufacture Date: <variable field>

Description: <machine classification>

Country of Manufacture: <variable field>

Model: <model name>

Net Installed Power: <only for IC machines>

Serial Number: <variable field>

Guaranteed Sound Power Level: <only for IC machines>

VIN: <where applicable>

Manufacturer: <Manufacturer's name>

Authorized Representative:

Genie Industries B.V
Boekerman 5,
4751 XK Oud Gastel,
The Netherlands

Empowered signatory:

Place of Issue: <variable field>

Date of Issue: <variable field>





www.genielift.com

Jakelift
Fluxer